



Oakmont

Modelo # 65114E

Juego de Columpios de Madera

Manual del Propietario e Instrucciones de Montaje

FABRICADO POR:
Backyard Discovery
3305 Airport Drive
Pittsburg, KS 66762
800-856-4445

ADVERTENCIA: SOLO PARA USO DOMÉSTICO.

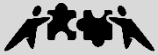

GOCONFIGURE
Putting it all together for you

**INSTALACIÓN
SERVICIOS
¡DISPONIBLE!***

¿Necesita ayuda?

Deje que nuestro equipo de profesionales se encargue de la instalación.

GOCONFIGURE
888-888-5424

*Los servicios de instalación solo están disponibles para clientes en los EE. UU.

tiempo promedio de montaje entre 2 personas

INTERMEDIO

5

HORAS

El tiempo de montaje puede variar según el nivel de habilidad.

Antes de empezar

**PARA MONTAJE RÁPIDO
Y FÁCIL**

ENCUENTRE INSTRUCCIONES 3D PARA
ESTE PRODUCTO EN

BILT.

DESCARGUE LA APLICACIÓN GRATUITA



Para obtener el manual de montaje más actualizado,
registrar el producto o pedir piezas de repuesto, visite

www.backyarddiscovery.com

**CONSERVE ESTE MANUAL DE MONTAJE PARA CONSULTARLO EN EL FUTURO
EN CASO DE QUE NECESITE PEDIR PIEZAS DE REPUESTO.**

Para obtener instrucciones en español, visite www.backyarddiscovery.com



GOCONFIGURE
Putting it all together for you

¡SERVICIOS DE INSTALACIÓN DISPONIBLES!

¿Necesita una mano?

¡Deje que nuestro equipo de profesionales se encargue de la instalación!

GOCONFIGURE
888-888-5424

**Los servicios de instalación solo están disponibles para clientes en los EE. UU.*

Con Go Configure, le traemos 18 años de experiencia directamente a su puerta. Proporcionamos servicios en una amplia gama de productos de recreación para interiores y exteriores que la mayoría de los consumidores no tienen el tiempo o la capacidad para armar e instalar ellos mismos.

Hacemos el trabajo pesado para que usted no tenga que hacerlo.

- Más de 18 años de experiencia prestando servicios a minoristas de Big Box y a consumidores directos
- Técnicos de servicio altamente calificados, especializados, amables y profesionales
- Más de 140,000 instalaciones al año
- Servicio excepcional

- Satisfacción garantizada
- Turnos flexibles, incluidos los fines de semana
- Cobertura en todo el país

¡Visite www.goconfigure.com para obtener más información!

**Los servicios de instalación solo están disponibles para clientes en los EE. UU.*



La tienda donde realizó la compra no almacena piezas para este artículo. Si tiene preguntas sobre el montaje, si le faltan piezas o si hay piezas dañadas, llame al

1-800-856-4445.

También puede visitar www.backyarddiscovery.com o enviar un correo electrónico a customerservice@backyarddiscovery.com.

Cuando llame, tenga la siguiente información a mano:

- el número de modelo del producto ubicado en la parte delantera del manual de montaje;
 - la descripción de la pieza en la lista de piezas.
-
- Lea el manual de la asamblea entero, prestando la atención especial a las puntas importantes e información de seguridad.
 - Para asegurarse de que no hay piezas que faltan hacer un inventario completo por primera separación e identificación de todas las piezas.
 - Asegúrese de comprobar el material de embalaje para piezas pequeñas que se puedan haber caído durante el envío.
 - Las estructuras no están destinadas al uso público. Cualquier uso no intencional, como cuidado de niños en el hogar, guardería, centro de fe, centro gubernamental, asociado del propietario del hogar, parque o escuela hará que la garantía de nuestro producto sea nula.
 - Este manual contiene información útil sobre la preparación del ensamblaje, el procedimiento de instalación y el mantenimiento requerido.
 - Mantenga siempre la seguridad en mente a medida que se construya su estructura.
 - Guarde estas instrucciones para la futura referencia.



Lea el folleto por completo antes de comenzar el proceso de montaje.

Guarde estas instrucciones y su recibo para consultarlos en el futuro. Guárdelos en un lugar seguro donde pueda consultarlos cuando sea necesario. Cuando pida piezas, para que podamos brindarle el servicio más eficiente, es necesario que nos proporcione los números de pieza correspondientes.

Para su Propio Registro:

Le pedimos que se tome un tiempo para completar la información que figura a continuación. Esta información será necesaria para hacer valer la garantía.

Lugar de compra: _____

Fecha de compra: _____

Fecha de instalación: _____

Instalado por: _____

Número de seguimiento: _____

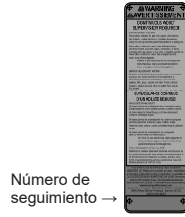

Número de seguimiento →

Placa de identificación vertical

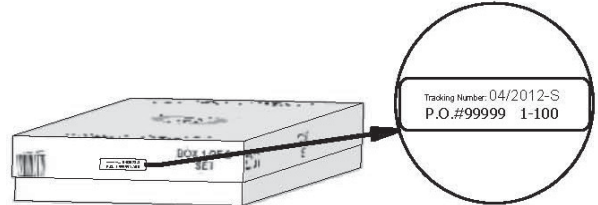

Etiqueta de Referencia del Número de Seguimiento

El número de identificación de seguimiento en la caja y en la parte inferior de la placa de identificación vertical se incluyen para fines de seguimiento relacionado con reclamos de garantía.

EL FABRICANTE SE RESERVA EL DERECHO DE HACER SUSTITUCIONES A LAS RECLAMACIONES DE LA GARANTÍA SI LAS PIEZAS NO ESTÁN DISPONIBLES O SON OBSOLETAS

Esta garantía limitada de Backyard Discovery corresponde a los productos fabricados bajo la marca Backyard Discovery o sus otras marcas, incluidas, entre otras, Adventure Playsets y Leisure Time Products.

Estructura de Madera para Juego de Backyard Discovery

Backyard Discovery garantiza que este producto de madera para juego no tendrá defectos en los materiales ni en la fabricación durante un período de dos (2) años a partir de la fecha original de compra. Toda la madera tiene una garantía de cinco (5) años contra putrefacción y descomposición desde la fecha de compra original.

Estructura de Metal para Juego de Backyard Discovery

Backyard Discovery garantiza que este producto de metal para juego no tendrá defectos en los materiales ni en la fabricación durante un período de cinco (5) años a partir de la fecha original de compra.

Información General de la Garantía

Esta garantía se aplica al propietario original y al usuario registrado y no es transferible. Para garantizar la vida útil y el rendimiento máximos de este producto, se necesita un mantenimiento regular. Si el propietario no mantiene el producto de acuerdo con los requisitos de mantenimiento, esta garantía puede anularse. En el Manual del Propietario se proporcionan las pautas de mantenimiento.

Esta garantía Limitada No Cubre lo Siguiendo:

- Propiedades naturales de la madera tales como torsión, deformaciones, grietas o cualquier otra propiedad natural de la madera que no afecte el rendimiento o la integridad.
- Instalación: la garantía no es válida si la instalación no se realiza de acuerdo con las instrucciones de montaje.
- Mano de obra para el reemplazo de cualquier artículo defectuoso
- Daños incidentales o indirectos
- Defectos cosméticos, incluyendo óxido, decoloración, pequeñas grietas, corrosión, que no afectan el funcionamiento o la integridad de parte o de la totalidad del producto.
- Vandalismo, uso incorrecto o fallas debidas a la sobrecarga o uso por encima de la capacidad indicada en el manual de montaje correspondiente.
- Actos de la naturaleza que incluyen, entre otros, viento, tormentas, granizo, inundaciones y exposición excesiva al agua.
- Instalación inadecuada, incluida, entre otras, la instalación en terreno irregular, desnivelado o blando.

Los productos de Backyard Discovery están diseñados para ofrecer seguridad y calidad. Cualquier modificación que se haga del producto original podría dañar la integridad estructural de la unidad, y provocar fallas y posibles lesiones. Las modificaciones anulan todas y cada una de las garantías, y Backyard Discovery no asume ninguna responsabilidad por los productos modificados o las consecuencias derivadas de la falla de un producto modificado. Backyard Discovery renuncia a cualquier otra declaración y garantía de cualquier tipo, expresa o implícita.

Este producto recibe garantía SOLO PARA USO RESIDENCIAL. En ningún caso se debe utilizar el producto Backyard Discovery en lugares públicos (los lugares públicos incluyen, entre otros, iglesias, guarderías, parques, etc.). Esta clase de uso puede provocar fallas en el producto y posibles lesiones. Todo uso público anulará esta garantía.

Estados Unidos y Canadá: Para realizar una reclamación de garantía o de piezas de repuesto, por favor visite backyarddiscovery.com

o llame al servicio de atención al cliente de Backyard Discovery al 855-308-6871. Backyard Discovery, a su entera discreción, reemplazará cualquier pieza dentro del periodo de garantía establecido que sea defectuosa en mano de obra o materiales. A discreción de Backyard Discovery, se pueden requerir fotografías de la pieza defectuosa, la devolución física de la pieza defectuosa a Backyard Discovery o una prueba de compra para su verificación.

Fuera de EE. UU. y Canadá: Comuníquese con el lugar de compra o el distribuidor para obtener el servicio de garantía.

Esta garantía le otorga derechos legales específicos. También puede tener otros derechos que varían de un estado a otro, de una provincia a otra o de un país a otro, donde compró el producto. Esta garantía excluye todos los daños consecuentes; sin embargo, algunos estados no permiten la limitación o exclusión de daños consecuentes y, por lo tanto, esta limitación puede no aplicarse a usted



NOTA:

¡La seguridad de sus hijos es nuestra principal preocupación!

Observe las siguientes declaraciones y advertencias para reducir la probabilidad de lesiones graves o mortales. Repase estas reglas de seguridad de manera periódica con sus hijos.



ADVERTENCIA:

PELIGRO DE QUEMADURAS

- Preste especial atención a las superficies de plástico y metal, ya que pueden tener la temperatura suficiente para provocar quemaduras.
- Siempre verifique la temperatura del producto antes de dejar que sus hijos jueguen con él.
- Recuerde que el producto puede causar quemaduras si se deja expuesto a la luz solar directa.
- Tenga siempre en cuenta el sol y las condiciones climáticas, y no dé por sentado que es seguro usar el equipo solo porque la temperatura ambiente no es muy alta.

- Los niños **NO DEBEN** usar esta estación de juego hasta que un adulto haya instalado la unidad por completo y la haya inspeccionado para asegurarse de que se la haya montado y asegurado correctamente.
- La edad recomendada para utilizar esta unidad es de 3 a 10 años.
- Esta estación de juego está diseñada para un número específico de ocupantes cuyo peso en conjunto sobre el piso elevado o el área del columpio no debe superar la capacidad indicada. La capacidad total de la unidad se describe en la sección "Dimensiones de Instalación Básicas" del manual de instrucciones. La altura máxima de caída y el área de juego recomendadas también están disponibles en la sección "Dimensiones de Instalación Básicas" del manual.
- Es **NECESARIA la supervisión continua de un adulto en el sitio. ¡LAS LESIONES MÁS GRAVES Y LAS MUERTES CON EQUIPOS DE PATIO DE JUEGOS HAN OCURRIDO CUANDO NO SE VIGILABA A LOS NIÑOS!**
- **NO** deje que los niños caminen cerca, delante ni detrás de los columpios, ni de ningún otro equipo de patio de juegos en movimiento.
- **NO** deje que los niños se paren sobre los columpios.
- Los niños **NO** deben doblar las cadenas y cuerdas, y no deben enrollarlas sobre la barra de soporte superior, ya que esto podría reducir la resistencia de la cadena o la cuerda.
- **NO** deje que los niños empujen asientos vacíos. El asiento podría golpearlos y provocarles lesiones graves.
- Enseñe a los niños a sentarse en el centro de los columpios con todo su peso sobre los asientos.
- **NO** deje que los niños usen el equipo de una manera diferente a la prevista.
- Indique a los niños que **NO** se bajen del equipo mientras está en movimiento.
- Indique a los niños que **SIEMPRE** bajen por los toboganes con los pies hacia adelante. Nunca deben hacerlo con la cabeza hacia adelante.
- Indique a los niños que **MIREN** antes de tirarse por el tobogán para asegurarse de que no haya nadie en la parte inferior.
- **NO** permita que los niños suban el tobogán corriendo, ya que esto aumenta sus posibilidades de caerse.
- **VISTA A LOS NIÑOS DE MANERA APROPIADA** (por ejemplo, con zapatos que de talla adecuado y sin usar ponchos, bufandas y otras prendas holgadas que sean potencialmente peligrosas al usar el equipo).
- **NO** permita que los niños se suban al equipo cuando esté mojado.
- Los niños **NUNCA** deben saltar de la plataforma del fuerte. Siempre deben usar la escalera, la rampa o el tobogán.
- **NUNCA** se les debe permitir gatear ni caminar por la parte superior de las barras trepadoras.
- **NO** permita que los niños gateen sobre el techo del fuerte.
- Verifique que las cuerdas, cadenas o cables para preparar suspendidos estén asegurados en ambos extremos y que no se puedan enrollar sobre sí mismos para crear un peligro de enredo.
- **NO** permita que los niños sujeten al equipo de la estación de juego artículos que no estén específicamente diseñados para usar junto con esta. Los artículos como, entre otros, cuerdas para saltar, sogas para colgar ropa, correas para mascotas, cables y cadenas presentan riesgo de estrangulamiento.
- Los niños **NUNCA** deben doblar las piernas alrededor de las cadenas del columpio.
- **NO** deje que los niños se deslicen por las cadenas del columpio.
- Indique a los niños que se quiten los cascos para bicicleta u otros cascos deportivos antes de jugar en el equipo.
- **NUNCA** agregue longitud adicional a una cadena o cuerda. Las cadenas o cuerdas provistas tienen la longitud máxima diseñada para los elementos móviles.

Modificaciones

- Las modificaciones que consumidor le haga a la estación de juego original se llevarán a cabo de acuerdo con las instrucciones del fabricante. En particular, se proporcionan instrucciones sobre el kit/accesorio con respecto a la instalación de cuerdas o redes y su diámetro mínimo, la necesidad de fijarlas en ambos extremos, su longitud total y su posicionamiento en relación con otras estructuras.



Posicionamiento de la Estación de Juego

- La estación de juego está diseñada para que la instalen dos adultos sobre una superficie plana. Para minimizar la preparación del suelo, haga la instalación en un área plana del patio.
- Elija una ubicación plana para el equipo. Esto puede reducir la probabilidad de que la unidad se incline y de que se pierda material suelto de relleno de superficie durante lluvias fuertes.
- Coloque el equipo a no menos de 6'-7" (2.0 m) de cualquier estructura u obstrucción, como una cerca, garaje, edificio, ramas de árboles, tendederos o cables eléctricos.
- Proporcione suficiente espacio para que los niños puedan usar el equipo de manera segura. Por ejemplo, para estructuras con múltiples actividades de juego, un tobogán no debe tener su salida frente a un columpio.
- Es buena idea colocar la estación de juego en un área donde sea fácil para los adultos observar a los niños mientras juegan.
- Cree un espacio libre de obstáculos que puedan provocar lesiones; ejemplos son ramas de árboles, cables, tocones o raíces de árboles, rocas grandes, ladrillos y hormigón. En la sección "Superficie Sugerida para Estaciones de Juego", se encuentran sugerencias adicionales.
- No construya la estación de juego sobre superficies pavimentadas.
- Ubique las plataformas metálicas expuestas y los toboganes fuera de la luz solar directa para reducir la probabilidad de quemaduras graves. Los toboganes que orientados hacia el norte reciben menos luz solar directa.
- Separe las actividades más enérgicas de las más tranquilas. Por ejemplo, ubique las cajas de arena lejos de los columpios o sepárelas con una barandilla o barrera.

Superficie Sugerida para Estaciones de Juego

- No instale equipos de juegos domésticos sobre hormigón, asfalto, tierra o pasto compacto, alfombra o cualquier otra superficie rígida. Una caída sobre una superficie dura puede provocar lesiones graves a los usuarios del equipo.
- No instale material suelto de relleno sobre superficies duras como hormigón o asfalto.
- Después de la instalación, se agregan mantillo de corteza triturada, virutas de madera, arena fina y grava fina como materiales amortiguadores. Si se usan adecuadamente, estos materiales pueden absorber parte del impacto de la caída de un niño.
- Todo el material de superficie debe extenderse un mínimo de 6'-7" (2.0 m) en todas las direcciones alrededor del área de juego.
- No aplique el material de superficie para la estación de juego hasta que la unidad esté completamente construida. La estación no debe construirse sobre este material.
- Use contención, como excavar alrededor del perímetro del área de la estación o rodearlo con plantas.
- Por lo general, las instalaciones de baldosas de caucho o superficies vertidas en el lugar (que no sean materiales sueltos de relleno) requieren el trabajo de un profesional.
- Debe utilizar Materiales de Revestimiento para Patio de Juegos (que no sean materiales de relleno suelto) que cumplan con la norma de seguridad Especificación Estándar de Atenuación de Impacto de Materiales de Superficie dentro de la Zona de Uso de Equipos de Juegos F1292 de la Sociedad Estadounidense de Pruebas y Materiales (American Society of Testing Materials, ASTM).
- Los dispositivos de sujeción se colocarán según las instrucciones para reducir los riesgos de inclinación de la unidad.

La siguiente tabla explica la altura de caída en pies desde la cual no es esperable que se produzca una lesión en la cabeza que ponga en peligro la vida.

Alturas Críticas en Pies (m) de Materiales Probados

Material	Profundidad sin Comprimir			Profundidad Comprimida
	6" (152 mm)	9" (228 mm)	12" (304 mm)	
Virutas de madera	7' (2.13 m)	10-12' (3.0-3.6 m)	11' (3.35 m)	10' (3.05 m)
Mantillo de corteza con doble triturado	6' (1.83 m)	10-12' (3.0-3.6 m)	11' (3.35 m)	7' (2.13 m)
Fibras de madera procesada	6' (1.83 m)	7' (2.13 m)	> 12' (3.66 m)	6' (1.83 m)
Arena fina	5' (1.52 m)	5' (1.52 m)	9' (2.74 m)	5' (1.52 m)
Arena gruesa	5' (1.52 m)	5' (1.52 m)	6' (1.83 m)	4' (1.22 m)
Grava fina	5' (1.52 m)	7' (2.13 m)	10' (3.05 m)	6' (1.83 m)
Grava media	5' (1.52 m)	5' (1.52 m)	6' (1.83 m)	5' (1.52 m)
Neumáticos triturados*	10-12' (3.0-3.6 m)	N/A	N/A	N/A

*Estos datos provienen de pruebas realizadas por laboratorios de prueba independientes en muestras de neumáticos triturados sin comprimir, producidos por cuatro fabricantes, a 6 pulgadas de profundidad. Las pruebas proporcionaron resultados sobre alturas críticas, las cuales variaron entre 10 y más de 12 pies. Se recomienda que las personas que buscan instalar neumáticos triturados como superficie protectora soliciten datos de prueba del proveedor que muestren la altura crítica del material al momento de su prueba, según ASTM F1292.



APÉNDICE A

La siguiente información proviene de la Hoja de Información de la Comisión de Seguridad sobre Productos de Consumo de los Estados Unidos (United States Consumer Product Safety Commission, CPSC) para material de superficie para estaciones de juego; consulte también el siguiente sitio web para obtener información adicional: www.cpsc.gov.

X3. SECCIÓN 4 DEL MANUAL DE SEGURIDAD PARA ESTACIONES DE JUEGO DOMÉSTICAS EXTERIORES DE LA COMISIÓN DE SEGURIDAD DE PRODUCTOS DE CONSUMO⁹

X3.1 Seleccione una superficie protectora. Una de las medidas más importantes para reducir la probabilidad de sufrir lesiones graves en la cabeza es instalar una superficie protectora que absorba los golpes debajo y alrededor del equipo de juego. La superficie protectora debe aplicarse a una profundidad adecuada para la altura del equipo de acuerdo con la especificación ASTM F 1292. Existen diferentes tipos de superficies para elegir; cualquiera que sea el producto que seleccione, siga estas pautas:

X3.1.1 Materiales de relleno sueltos:

X3.1.1.1 Mantenga una profundidad mínima de 9 pulgadas para materiales de relleno sueltos como mantillo/virutas de madera, fibras de madera procesada (EWF, por sus siglas en inglés) o mantillo de neumáticos triturados/reciclados para equipos de hasta 8 pies de altura; y 9 pulgadas de arena o gravilla para equipos de hasta 5 pies de altura. NOTA: Con el tiempo, una profundidad de relleno inicial de 12 pulgadas se comprimirá hasta tener una profundidad de, aproximadamente, 9 pulgadas de material de superficie. El material también se compactará, desplazará y asentará, y debe rellenarse periódicamente para mantener una profundidad mínima de 9 pulgadas.

X3.1.2 Use un mínimo de 6 pulgadas de superficie protectora para equipos de juego que tengan menos de 4 pies de altura. Si se realiza un mantenimiento adecuado, este valor debería ser suficiente (a profundidades menores de 6 pulgadas, el material protector se desplaza o compacta con mucha facilidad).

NOTA: No instale equipos de juegos domésticos sobre hormigón, asfalto o cualquier otra superficie dura. Una caída sobre una superficie de esta clase puede provocar lesiones graves a los usuarios del equipo. El césped y la tierra no se consideran superficies protectoras porque el desgaste y los factores ambientales pueden reducir su eficacia para absorber impactos. Por lo general, las alfombras y los tapetes delgados no se consideran una superficie protectora adecuada. Los equipos al nivel del suelo, como cajas de arena, muros de actividades, casas de juegos u otros que no tengan una superficie de juego elevada, no necesitan ninguna superficie protectora.

X3.1.3 Use contención, como excavar alrededor del perímetro del área de la estación o rodearlo con plantas. No olvide tener en cuenta el desagüe del agua.

X3.1.3.1 Revise y mantenga la profundidad del material suelto de relleno. Para mantener la cantidad correcta de material suelto de relleno, marque el nivel correcto en los postes de soporte del equipo de juego. De esa manera, puede ver fácilmente cuándo reponer o redistribuir el material de superficie.

X3.1.3.2 No instale material suelto de relleno sobre superficies duras como hormigón o asfalto.

X3.1.4 Superficies vertidas en el lugar o baldosas de caucho prefabricadas: Tal vez le interese utilizar superficies que no sean de material suelto de relleno, como baldosas de caucho o superficies vertidas en el lugar.

X3.1.4.1 Por lo general, para instalar estas superficies, se necesita el trabajo de un profesional.

X3.1.4.2 Antes de comprar este tipo de material de superficie, revise las especificaciones del producto. Solicite al instalador/fabricante un informe que muestre que el producto ha sido probado con respecto al siguiente estándar de seguridad: Especificación Estándar de Atenuación de Impacto de Materiales de Superficie dentro de la Zona de Uso de Equipos de Juegos F 1292 de la ASTM. Este informe debe indicar la altura específica a la que corresponde utilizar dicha superficie para proteger contra lesiones graves en la cabeza. Esta altura debe ser igual o mayor que la altura de caída (distancia vertical entre una superficie de juego designada [superficie elevada para pararse, sentarse o trepar] y la superficie protectora ubicada debajo)– de su equipo de juego.

X3.1.4.3 Verifique la superficie protectora con frecuencia en busca de desgaste.

X3.1.5 Colocación: Es esencial colocar y mantener de manera adecuada la superficie protectora. Asegúrese de hacer lo siguiente:

X3.1.5.1 Extienda la superficie por lo menos a 6 pies del equipo en todas las direcciones.

X3.1.5.2 Para los columpios, extienda la superficie protectora delante y detrás del columpio a una distancia igual al doble de la altura de la barra superior desde la que se suspende el columpio.

⁹Esta información se ha tomado de las publicaciones: Playground Surfacing — Technical Information Guide (Revestimientos para Patios de Juego: Guía de Información Técnica) y Handbook for Public Playground Safety (Manual para la Seguridad en Patios de Juego Públicos), de la CPSC. Se pueden obtener copias de estos informes enviando un correo a la Office of Public Affairs, U.S. Consumer Product Safety Commission, Washington, D.C., 20207 o llamando a la línea directa gratuita 1-800-638-2772.

La Sociedad Estadounidense de Pruebas y Materiales no toma ninguna posición con respecto a la validez de cualquier derecho de un padre en relación con cualquier artículo mencionado en esta norma. Se informa expresamente a los usuarios de esta norma que la determinación de la validez de dichos derechos y el riesgo de infringirlos quedan a su exclusiva responsabilidad.

La norma está sujeta a revisión en cualquier momento por el comité técnico responsable y debe revisarse cada cinco años, o y, si no se revisa, debe aprobarse o dejarse sin validez. Sus comentarios son bienvenidos, ya sea para revisar esta norma o para elaborar normas adicionales, y deben dirigirse a la sede central de la ASTM. Se les dará atenta consideración en una reunión del comité técnico responsable, a la cual usted puede asistir. Si considera que sus comentarios no han recibido una consideración justa, debe comunicar sus opiniones al Comité de Normas de la ASTM (100 Barr Harbor Drive, West Conshohocken, PA 19428).



ES IMPORTANTE REVISAR Y AJUSTAR TODAS LAS PIEZAS METÁLICAS AL PRINCIPIO DE LA TEMPORADA DE USO Y DURANTE ESTA, YA QUE PUEDEN AFLOJARSE POR LA EXPANSIÓN Y CONTRACCIÓN DE LA MADERA.

Al comienzo de cada temporada de juego:

- Ajuste todas las piezas metálicas.
- Lubrique todas las piezas metálicas móviles según las instrucciones del fabricante.
- Revise todas las cubiertas protectoras de los pernos, tubos, bordes y esquinas. Reemplácelos si están flojos, agrietados o si faltan piezas.
- Revise todas las piezas móviles, incluidos los asientos de los columpios, cuerdas, cables y cadenas en busca de desgaste, óxido u otras señales de deterioro. Reemplace según sea necesario.
- Verifique que las piezas metálicas no estén oxidadas. Si encuentra óxido, líjelas y vuelva a pintarlas con una pintura sin base de plomo que cumpla con los requisitos del título 16, Código de Reglamentos Federales (Code of Federal Regulations, CFR), 1303.
- Revise todos los elementos de madera en busca de deterioro y astillas. Lije las astillas y reemplace los elementos de madera deteriorados.
- Vuelva a instalar las piezas de plástico, como los asientos de los columpios o cualquier otro elemento que se haya quitado durante la temporada de invierno.
- Rastrille y verifique la profundidad del revestimiento protector de material suelto de relleno para evitar la compactación y conservar la profundidad adecuada. Reemplace según sea necesario.

Dos Veces al Mes durante la Temporada de Juego

- Ajuste todas las piezas metálicas.
- Revise todas las cubiertas protectoras de los pernos, tubos, bordes y esquinas. Reemplácelos si están flojos, agrietados o si faltan piezas.
- Rastrille y verifique la profundidad del revestimiento protector de material suelto de relleno para evitar la compactación y conservar la profundidad adecuada. Reemplace según sea necesario.

Una Vez al Mes durante la Temporada de Juego

- Lubrique todas las piezas metálicas móviles según las instrucciones del fabricante.
- Revise todas las piezas móviles, incluidos los asientos de los columpios, cuerdas, cables y cadenas en busca de desgaste, óxido u otras señales de deterioro. Reemplace según sea necesario.

Al Final de cada Temporada o cuando la Temperatura Sea Menor a los 32 °F (0 °C)

- Retire los asientos de plástico de los columpios y otros artículos según lo especificado por el fabricante y llévelos adentro o no los use.
- Rastrille y verifique la profundidad del revestimiento protector de material suelto de relleno para evitar la compactación y conservar la profundidad adecuada. Reemplace según sea necesario.

Mantenimiento Adicional

- Debido a la expansión y contracción de la madera, es necesario revisar la viga del columpio y las piezas metálicas cada dos semanas. Es de especial importancia que se siga este procedimiento al comienzo de cada temporada.
- Inspeccione las piezas de madera una vez al mes. A veces, las fibras de la madera se levantan durante la estación seca, lo que provoca que aparezcan astillas. Puede ser necesario utilizar arena ligera para mantener un entorno de juego seguro. Trate su estación de juego con pintura regularmente para evitar la deformación/agrietamiento graves y otros daños debidos al clima.
- La estación de juego está pintada con pintura transparente a base de agua. Esto se hace solo por motivos de color. Una o dos veces al año, según las condiciones climáticas, debe aplicar algún tipo de protección (sellador) para madera a su unidad. Antes de aplicar el sellador, lije ligeramente cualquier punto "áspero" de la estación de juego. Tenga en cuenta que este es un requisito para la validez de la garantía.
- Instalar y mantener el juego sobre una ubicación plana es muy importante. A medida que sus hijos juegan, la unidad se hundirá lentamente en el suelo, y es muy importante que lo haga de manera uniforme. Asegúrese de que la estación de juego esté nivelada y derecha cada año o al comienzo de cada temporada de juego.

Instrucciones para Eliminar la Unidad

Cuando ya no desee utilizar la estación de juego, debe desmontarla y desecharla de una forma que no presente riesgos innecesarios.

Montaje por Terceros

- El cliente puede, según su criterio exclusivo, elegir emplear a una persona o un servicio de terceros para instalar este producto. Backyard Discovery no asume ninguna responsabilidad ni obligación por cualquier cargo que deba afrontar el cliente por los servicios de montaje. Consulte nuestra garantía para obtener más información sobre la cobertura del reemplazo de piezas dañadas y faltantes. Backyard Discovery no reembolsará al cliente el precio de las piezas compradas.
- Las modificaciones que consumidor le haga a la estación de juego original se llevarán a cabo de acuerdo con las instrucciones del fabricante. En particular, se proporcionan instrucciones sobre el kit/accesorio con respecto a la instalación de cuerdas o redes y su diámetro mínimo, la necesidad de fijarlas en ambos extremos, su longitud total y su posicionamiento en relación con otras estructuras.

LOS PROPIETARIOS SON RESPONSABLES DE MANTENER LA LEGIBILIDAD DE LAS ETIQUETAS DE ADVERTENCIA



Su estructura de Backyard Discovery está diseñada y construida con materiales de calidad. Como con todos los productos para exteriores, se erosionará y se desgastará. Para llevar al máximo el disfrute, la seguridad y la vida útil de su estructura, es importante realizar un mantenimiento adecuado.

Sobre Nuestra Madera

Backyard Discovery utiliza 100% madera de cedro (*C. Lanceolata*). Si bien tenemos mucho cuidado para seleccionar la madera de mejor calidad disponible, esta no deja de ser un producto de la naturaleza y, por lo tanto, es susceptible a la intemperie, lo que puede afectar el aspecto de su equipo.

¿Qué causa la erosión? ¿Afecta la resistencia de mi producto?

Una de las principales causas de la erosión son los efectos del agua (humedad); el contenido de humedad en la superficie de la madera es diferente al del interior de la madera. Al cambiar el clima, la humedad se mueve hacia adentro o hacia afuera de la madera, lo que genera tensión que puede provocar deformación y agrietamiento. Puede esperar lo siguiente debido a la erosión. Estos cambios no afectarán la resistencia del producto:

1. El agrietamiento consiste en grietas superficiales en la madera a lo largo de las fibras. Por ejemplo, un poste (4" x 4") experimenta más agrietamiento que una TABLA (1" x 4") porque la superficie y el contenido de humedad interior variarán más que en la madera más delgada.

2. La deformación es el resultado de cualquier distorsión (torsión o hundimiento, por ejemplo) del plano original de la tabla y, a menudo, ocurre cuando la madera se humedece y se seca rápidamente.

3. El descoloramiento ocurre como un cambio natural en el color de la madera, ya que está expuesto a la luz solar y se volverá gris con el tiempo.

¿Cómo puedo reducir la erosión de la madera del producto?

1. Su producto de madera está recubierto con pintura a base de agua. La luz del sol descompondrá el revestimiento, por lo que recomendamos aplicar un agente hidrófugo o pintar una vez al año (consulte a su proveedor local de barnices y pinturas para obtener un producto recomendado). Debe aplicar algún tipo de protección (sellador) a la madera de su producto. **Tenga en cuenta que este es un requisito para la validez de la garantía.** La mayor parte de la erosión es natural y no afecta la seguridad. Sin embargo, si le preocupa que una pieza haya experimentado un grave problema de erosión, llame a nuestro Departamento de Servicio al Cliente para obtener más ayuda.

2. Inspeccione las piezas de madera una vez al mes. A veces, las fibras de la madera se levantan durante la estación seca, lo que provoca que aparezcan astillas. Puede ser necesario utilizar arena ligera para mantener un entorno seguro. Tratar su producto con protección (sellador) después de lijarlo ayudará a evitar la deformación o agrietamiento graves y otros daños climáticos.



Peligro de Piezas que Sobresalen

Incorrecto

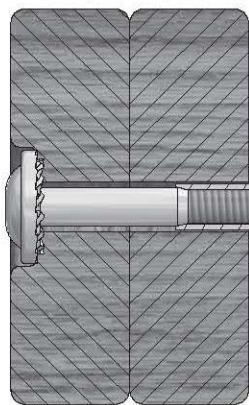

Si ve roscas expuestas y un perno que sobresale más allá de una tuerca T, es posible que haya apretado demasiado el perno o que haya utilizado una pieza metálica incorrecta. Si ha apretado demasiado la pieza, retire el perno y agregue arandelas para que la pieza deje de sobresalir.

Correcto

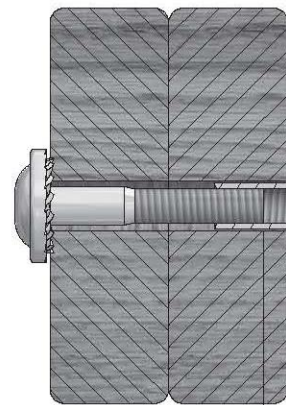

1/8"

Montaje Adecuado de Piezas Metálicas

Montaje de Pernos y Tuercas T

Coloque la tuerca T en el agujero provisto. Coloque el perno a través de la arandela de fijación e insértelo en el agujero provisto opuesto a la tuerca T. Gire en el sentido de las agujas del reloj para enroscar la tuerca T. No la ajuste por completo hasta que se le indique.

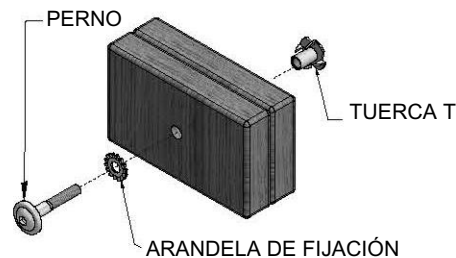

Montaje de Pernos y Cilindros de Tuerca

Inserte el cilindro de tuerca por la arandela de fijación y haga presión para introducir ambas piezas por el agujero provisto. Coloque el perno por la segunda arandela de fijación e inserte ambas piezas en el agujero provisto frente al cilindro de tuerca. Gire en el sentido de las agujas del reloj para enroscar el cilindro. No la ajuste por completo hasta que se le indique.

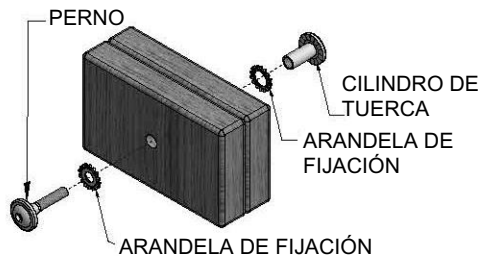

Montaje de Tirafondos

Normalmente, habrá un agujero piloto perforado previamente en los montajes que requieren un tirafondo. Si no lo hay, alinee las dos tablas en la manera en que se fijarán y use el agujero perforado de fábrica como guía para perforar otro agujero piloto en la tabla contigua. Esto evitará que la madera se parta. Para los pasos con tirafondos, solo se requiere una arandela de fijación.

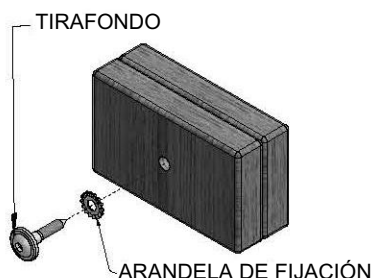



CONSEJO DE MONTAJE:

Esté atento a estos recuadros, que contienen imágenes útiles e información para que el proceso de montaje sea lo más rápido e sencillo posible.

Clasificación de la Madera



Al retirar la madera de las cajas, recomendamos organizarla por número de pieza antes de comenzar el montaje. Esto permitirá instalar las piezas con mayor rapidez e identificar fácilmente cualquiera que pueda faltar o que haya llegado dañada.

Clasificación de las Piezas Metálicas

CILINDRO DE TUERCA
H100545

TORNILLO
H100695

TUERCA T
H100699

ARANDELA PLANA
H100706

PERNO HEXAGONAL
H100716

PERNO
H100718

TORNILLO PWH
H100742

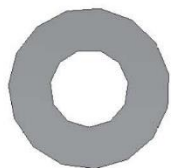
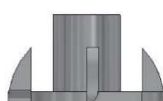

Para simplificar el montaje, recomendamos clasificar las bolsas de las piezas metálicas por el código alfanumérico de siete caracteres impreso en las bolsas o por el tipo de pieza (es decir, pernos, tuercas, etcétera). Organizar estas piezas facilitará el montaje.

Identificación de las Piezas Metálicas

Las bolsas de estas piezas llevan impreso un código de pieza alfanumérico de siete caracteres. Durante el montaje, solo necesita consultar los últimos tres caracteres del código de pieza, según se indica en cada paso. Esto facilitará la búsqueda de la pieza correcta.

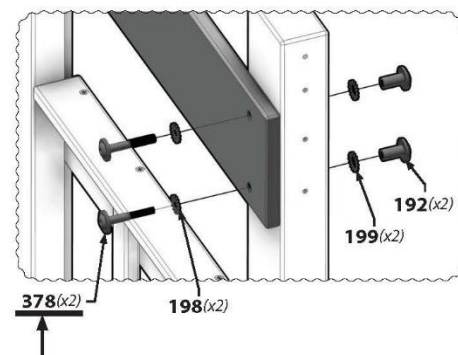
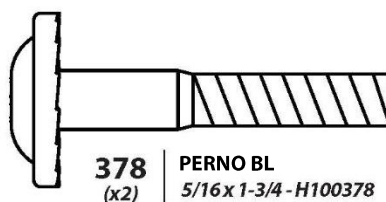

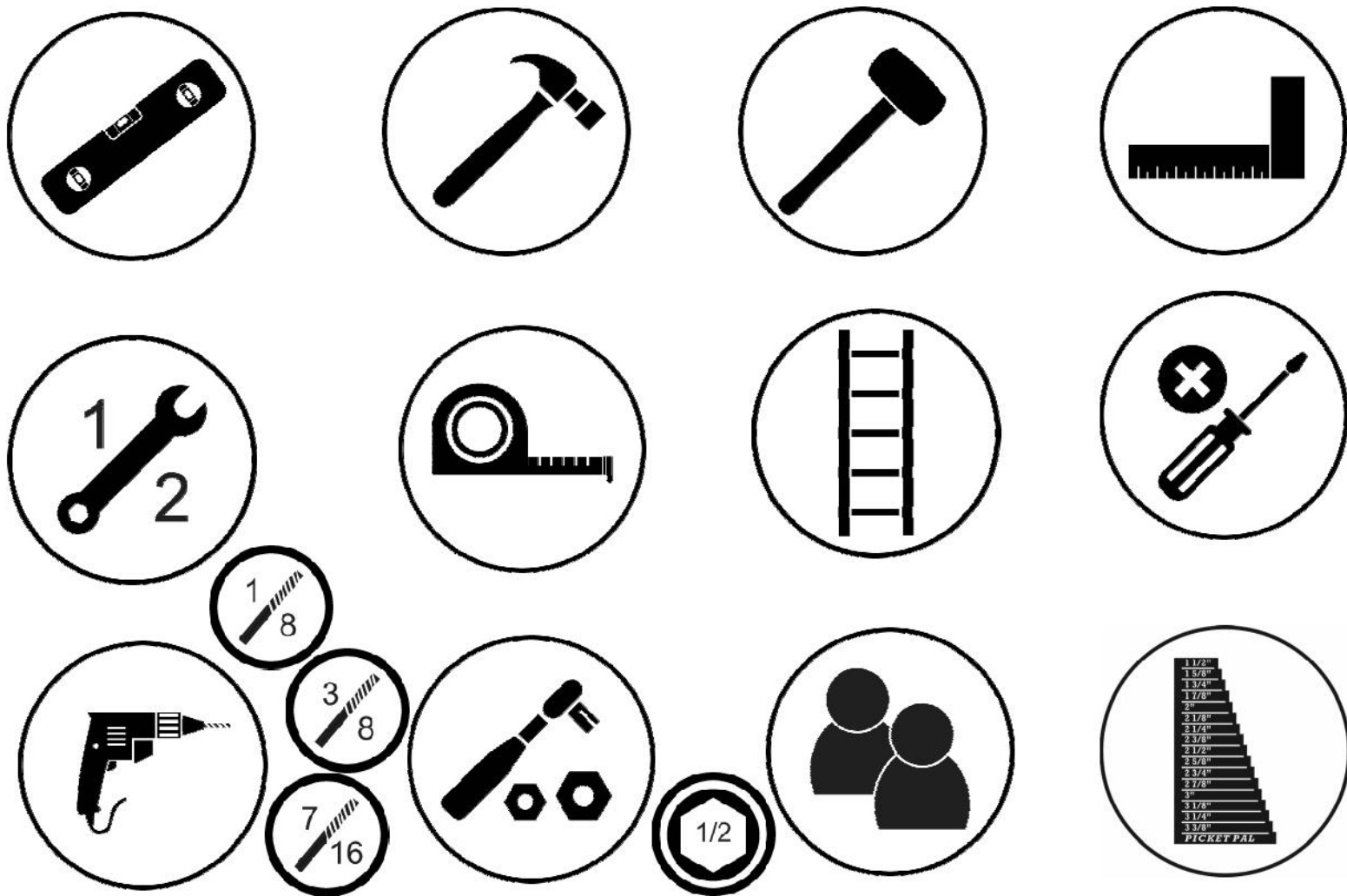

Íconos que aparecen en este manual y sus usos



Debe asegurarse de que el montaje esté nivelado antes de ajustar los pernos.



Para un montaje adecuado, tendrá que asegurarse de que la estructura esté nivelada antes de proceder al siguiente paso.



Algunos pasos en el proceso del montaje requerirán ayuda adicional. Asegúrese de tener un ayudante a su disposición.



Este ícono muestra una llave de extremos abiertos. Uso de la llave inglesa como barra de fracción.



Cuando vea este ícono, necesitará una llave de tubo. En los íconos que aparecen debajo, se indica el tamaño de los accesorios necesarios para el montaje (1/2).

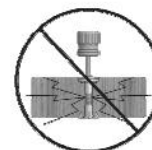

Este ícono le advierte que no ajuste demasiado los pernos. El objetivo de esto es evitar daños estructurales y que se astille la madera.



Con este ícono, se indica qué accesorios para taladro se necesitan. En el caso de este ejemplo, necesitará un accesorio de cabeza Phillip y un tubo de 3/8.

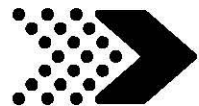

Coloque el columpio a nivel del suelo, a no menos de 6' 7" (2 m) de cualquier estructura u obstrucción, como cercas, garajes, edificios, ramas, tendederos o cables eléctricos.

- Al montar la unidad, tómese un tiempo antes y después de cada etapa para asegurarse de que el fuerte esté nivelado. Si no lo está, el montaje será difícil y puede hacerse de manera incorrecta. Debe tener especial cuidado para asegurarse de que la estructura esté nivelada.
- El área de juego segura se refiere a una zona que se extiende 6' 7" (2 m) más allá del producto hacia todos los lados, incluido el espacio por encima de este.

DIAGRAMA DE ÁREA SEGURA DE JUEGO

Dimensión del Terreno

EJEMPLO: 11' - 2 3/4" (3.4 m) x 14' - 1 1/2" (4.3 m)

Zona de Juego Segura

EJEMPLO: 15' - 2" (4.6 m) x 24' - 4 3/4" x 27' - 3 1/2"

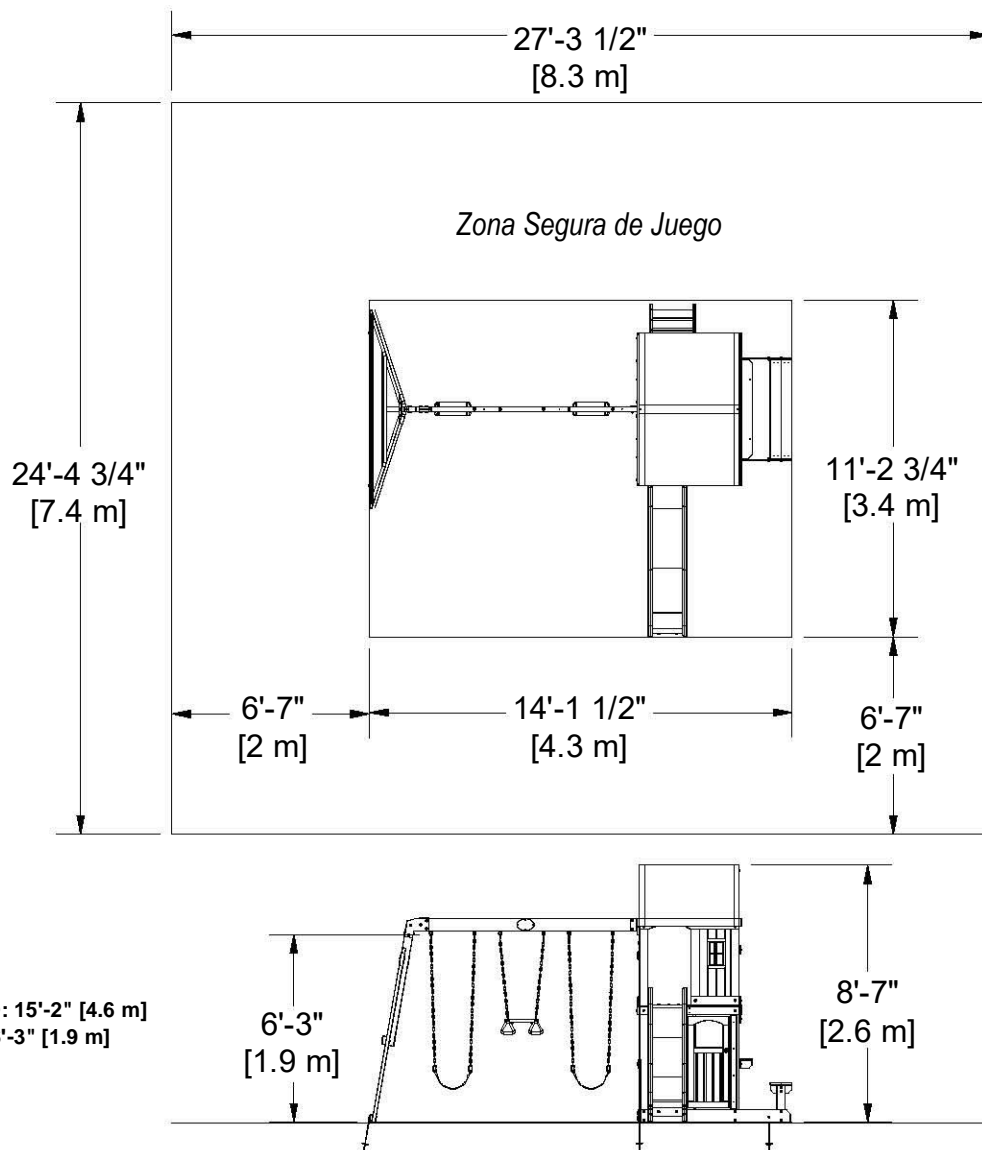

ALTURA SEGURA DEL JUEGO: 15'-2" [4.6 m]
ALTURA MÁXIMA DE CAÍDA: 6'-3" [1.9 m]

Información General:

El juego ha sido diseñado solamente para niños y para uso residencial.
Se recomienda un peso máximo de 150 libras por niño en el caso de las actividades de juego diseñadas para uso individual.
Se recomienda un peso máximo de 120 libras por niño en el caso de las actividades de juego diseñadas para ser usadas por varios niños.
Se recomienda un máximo de 9 niños para este juego de columpios.

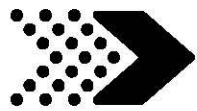

Componentes de Madera (No a Escala)

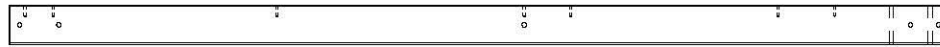

E1 | MONTANTE DELANTERO IZQUIERDO - W4L14655
(x1) | 1 3/8"x3 3/8"x81 3/4" (36x86x2076)

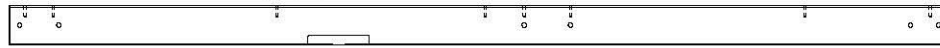

E2 | MONTANTE DELANTERO DERECHO - W4L14656
(x1) | 1 3/8"x3 3/8"x81 3/4" (36x86x2076)

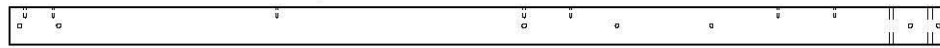

E3 | MONTANTE POSTERIOR IZQUIERDO - W4L14657
(x1) | 1 3/8"x3 3/8"x81 3/4" (36x86x2076)

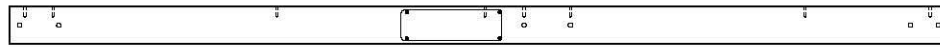

E4 | MONTANTE POSTERIOR DERECHO - W2A02867
(x1) | 1 3/8"x3 3/8"x81 3/4" (36x86x2076)

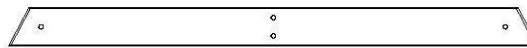

E50 | SOPORTE DEL EXTREMO - W4L14651
(x1) | 1 1/2 "x3 1/2" x46 "(36x86x1168)

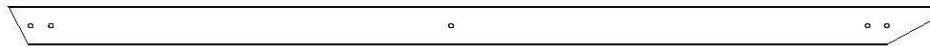

E77 | REFUERZO ANGULAR - W4L14652
(x2) | 1 3/8 "x3 3/8" x81 "(36x86x2056)



F71 | REFUERZO ANGULAR ESTÁNDAR - W4L14658
(x3) | 1 3/8"x2 3/8"x13" (36x60x330)



G1 | GUÍA DE PARED - W4L14659
(x2) | 1"x5 1/4"x22" (24x134x558)

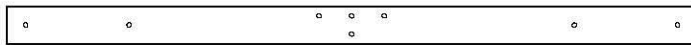

H1 | GUÍA IZQUIERDA DE TECHO - W4L14660
(x1) | 1"x3 3/8"x60" (24x86x1524)

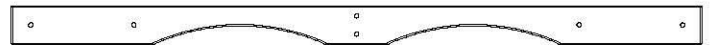

H2 | GUÍA DERECHA DE TECHO - W4L14661
(x1) | 1"x3 3/8"x60" (24x86x1524)



H3 | VIGA DEL PISO - W4L14662
(x1) | 1"x3 3/8"x40 1/8" (24x86x1018)



H4 | SOPORTE DE PISO - W4L14663
(x1) | 1"x3 3/8"x40 1/8" (24x86x1018)



H5 | GUÍA DE VIGA DEL COLUMPIO - W4L14664
(x1) | 1"x3 3/8"x40 1/8" (24x86x1018)



H6 | MONTANTE DE TECHO - W4L14665
(x1) | 1"x3 3/8"x24" (24x86x610)



H7 | MONTANTE DEL BANCO - W4L14666
(x2) | 1"x3 3/8"x15" (24x86x380)

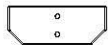

H8 | SOPORTE DEL ASIENTO - W4L14667
(x2) | 1"x3 3/8"x8 1/2" (24x86x216)



H9 | SOPORTE DEL ESTANTE - W4L14668
(x2) | 1"x3 3/8"x4 1/2" (24x86x114)

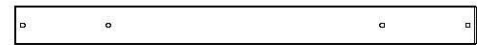

H10 | SOPORTE DE PISO - W4L14669
(x1) | 1"x3 3/8"x40 1/8" (24x86x1018)



H11 | MONTANTE DE TECHO - W4L14670
(x1) | 1"x3 3/8"x55 1/4" (24x86x1404)



H74 | MONTANTE IZQUIERDO - W4L14645
(x1) | 1"x3 3/8"x50 3/4" (24x86x1290)



H75 | MONTANTE DERECHO - W4L14646
(x1) | 1"x3 3/8"x50 3/4" (24x86x1290)



H80 | TABLA DEL SUELO - W4L14653
(x1) | 1 "x3 3/8" x79 1/2 "(24x86x2018)



H81 | TABLA DE FIJACIÓN - W4L14647
(x1) | 1"x3 3/8"x18 1/4" (24x86x462)



Componentes de Madera (No a Escala)



J1 | TOPE DE PUERTA - W4L14671
(x1) | 1"x2 3/8"x2" (24x60x50)



K1 | TABLA DEL SUELO - W4L14672
(x1) | 5/8"x5 1/4"x59" (16x134x1499)



K2 | TABLA DEL SUELO - W4L14673
(x2) | 5/8"x5 1/4"x60 1/2" (16x134x1538)



K3 | TABLA DEL SUELO - W4L14674
(x1) | 5/8"x3 3/8"x47 1/2" (16x86x1205)



K4 | TABLA DEL SUELO - W4L14675
(x1) | 5/8"x5 1/4"x40 1/8" (16x134x1018)



K5 | ESTANTE DE SERVICIO - W4L14676
(x1) | 5/8"x5 1/4"x40 1/8" (16x134x1018)

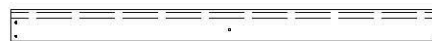

K91 | TABLA DE PARED IZQUIERDA - W4L14677
(x1) | 3/8"x2 3/4"x37 1/2" (11x70x954)

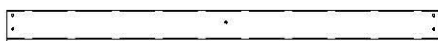

K92 | TABLA DE PARED DERECHA - W4L14678
(x1) | 3/8"x2 3/4"x37 1/2" (11x70x954)



K93 | TABLA DE PARED - W4L14679
(x10) | 3/8"x3 3/8"x19 1/2" (11x86x495)



K94 | TABLILLA DE VENTANA - W4L14680
(x2) | 3/8"x1 1/8"x9 7/8" (11x30x252)



L1 | TABLA PARA TECHO ARQUEADO - W4L14681
(x1) | 5/8"x4 3/8"x40" (16x112x1016)



L2 | TABLA PARA TECHO ARQUEADO - W4L14682
(x1) | 5/8"x4 3/8"x40" (16x112x1016)



M1 | GUÍA DE EXTREMO DEL TECHO - W4L14683
(x2) | 5/8"x3 3/8"x41 7/8" (16x86x1064)



M2 | TABLA DE PISO: W4L14684
(x1) | 5/8"x3 3/8"x41 7/8" (16x86x1064)



M3 | TABLA DE PARED - W4L14685
(x2) | 5/8"x3 3/8"x41" (16x86x1040)

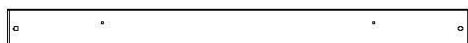

M4 | SOPORTE DE ESTANTE DE SERVICIO - W4L14686
(x1) | 5/8"x3 3/8"x40 1/8" (16x86x1018)



M5 | TABLA DE PARED - W4L14687
(x2) | 5/8"x3 3/8"x40 1/8" (16x86x1018)



M6 | SOPORTE DE PISO - W4L14688
(x1) | 5/8"x3 3/8"x40" (16x86x1016)



M7 | GUÍA SUPERIOR DE TECHO - W4L14689
(x1) | 5/8"x3 3/8"x40" (16x86x1016)

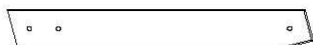

M8 | SOPORTE - W4L14690
(x2) | 5/8"x3 3/8"x26 5/8" (16x86x676)

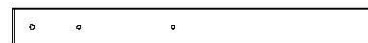

M9 | TABLA DE PARED CON PICAPORTE - W4L14691
(x1) | 5/8"x3 3/8"x31 3/4" (16x86x808)

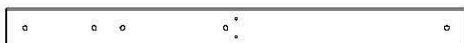
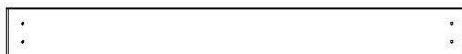
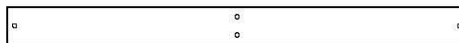
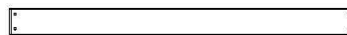
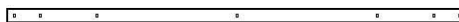

Componentes de Madera (No a Escala)

**M10** | TABLA DE PARED - W4L14692
(x2) | 5/8"x3 3/8"x30" (16x86x762)**M12** | TABLA DE PARED CON VENTANA -
W4L14694
(x2) | 5/8"x3 3/8"x25" (16x86x634)**M14** | TABLA VERTICAL - W4L14696
(x4) | 5/8"x3 3/8"x17 3/4" (16x86x452)**M16** | TABLA DE PARED CON VENTANA -
W4L14698
(x2) | 5/8"x3 3/8"x14" (16x86x356)**M18** | SOPORTE DE PISO - W4L14700
(x1) | 5/8"x3 3/8"x40" (16x86x1016)**M20** | TABLA DE PARED - W4L14702
(x1) | 5/8"x3 3/8"x31 3/4" (16x86x808)**M22** | TABLA VERTICAL - W4L14704
(x5) | 5/8"x3 3/8"x20 1/8" (16x86x512)**M78** | REFUERZO CENTRAL DEL TOBOGÁN:
W4L04712
(x2) | 5/8"x3 3/8"x14 1/4" (16x86x362)**M104** | PELDAÑO DE LA ESCALERA - W4L14649
(x4) | 1"x3 3/8"x17 1/8" (24x86x434)**N2** | TABLA DE PARED - W4L14706
(x1) | 5/8"x2 3/8"x41" (16x60x1040)**N5** | SOPORTE PARA TOPE DE PUERTA -
W4L14708
(x1) | 5/8"x2 3/8"x4 7/8" (16x60x125)**Q1** | ASIENTO DEL BANCO - W4L14710
(x2) | 1"x4 3/8"x40 1/8" (24x112x1018)**M11** | TRAVESAÑO DE SERVICIO - W4L14693
(x1) | 5/8"x3 3/8"x40 1/8" (16x86x1018)**M13** | GUÍA DE PARED - W4L14695
(x1) | 5/8"x3 3/8"x19 1/4" (16x86x490)**M15** | GUÍA DE PARED - W4L14697
(x1) | 5/8"x3 3/8"x16 5/8" (16x86x422)**M17** | TABLA DE PARED CON VENTANA - W4L14699
(x4) | 5/8"x3 3/8"x6 1/2" (16x86x164)**M19** | TABLA DE PARED - W4L14701
(x1) | 5/8"x3 3/8"x40 1/8" (16x86x1018)**M21** | TABLA DE PARED - W4L14703
(x1) | 5/8"x3 3/8"x40 1/8" (16x86x1018)**M77** | REFUERZO DEL TOBOGÁN: W4L04711
(x1) | 5/8"x3 3/8"x14 1/4" (16x86x362)**M103** | SOPORTE POSTERIOR - W4L14648
(x1) | 5/8"x3 3/8"x18 1/4" (16x86x462)**N1** | TABLA DE BISAGRA - W4L14705
(x2) | 5/8"x2 3/8"x37 3/4" (16x60x958)**N3** | TABLA DE PARED - W4L14707
(x1) | 5/8"x2 3/8"x30" (16x60x762)**O1** | GUÍA DE SEGURIDAD: W4L14709
(x1) | 5/8"x1 3/8"x40 1/8" (16x34x1018)



Componentes de Madera (No a Escala)



SB74 | VIGA DEL COLUMPIO EXTENDIDA: W4L14650
(x1) | 2"x5 1/4"x89 1/2" (50x134x2274)



T1 | GUÍA DE SOPORTE - W4L14711
(x2) | 1"x1 3/8"x20" (24x34x507)



W71 | SOPORTE DE LA VIGA DEL COLUMPIO - W4L14654
(x1) | 2"x3 3/8"x50 3/8" (50x86x1280)

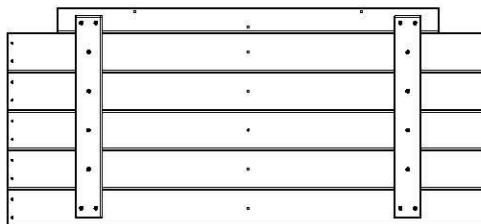

FP1 | PANEL DEL PISO - W2A02865
(x2) | 1 1/4"x19 1/8"x41 7/8" (36x485x1064)

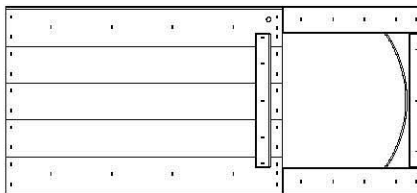

DR1 | GUÍA SUPERIOR DE TECHO - W2A02866
(x1) | 1 1/2"x16 3/8"x36 3/8" (38x416x924)

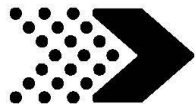

Componentes Metálicos



H100166 | PERNO BL
(x4) | 5/16 x 4 1/4



H100019 | PERNO BL
(x2) | 5/16x3 3/4



H100016 | PERNO BL
(x2) | 5/16 x 3



H100014 | PERNO BL
(x3) | 5/16 x 2 1/2



H100013 | PERNO BL
(x2) | 5/16x2 1/4

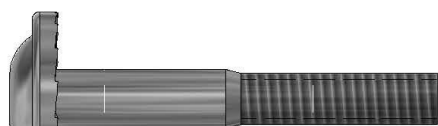

H100012 | PERNO BL
(x29) | 5/16x2

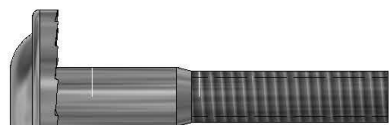

H100011 | PERNO BL
(x14) | 5/16 x 1 3/4

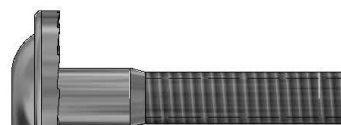

H100010 | PERNO BL
(x9) | 5/16 x 1-1/2

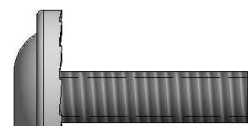

H100008 | PERNO BL
(x20) | 5/16x1



H100006 | CILINDRO DE TUERCA BL
(x3) | 5/16 x 1 1/2



H100005 | CILINDRO DE TUERCA BL
(x31) | 5/16 x 7/8



H100004 | CILINDRO DE TUERCA BL
(x13) | 5/16 x 5/8



H100047 | PERNO HEXAGONAL
(x2) | 5/16 x 2 3/4



H100044 | PERNO HEXAGONAL
(x4) | 5/16 x 2

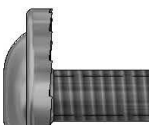

H100115 | PERNO BL
(x21) | 5/16x1/2



H100222 | PERNO BL
(x4) | 5/16 x 3/4



H100110 | CONTRATUERCA
(x9) | 5/16

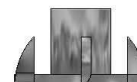

H100072 | TUERCA EN T
(x4) | 1/4

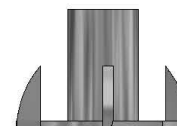

H100074 | TUERCA EN T
(x64) | 5/16



Componentes Metálicos



H100090 | TORNILLO PFH
(x33) | 8x2 1/2"



H100111 | TORNILLO PFH
(x26) | 8x2



H100089 | TORNILLO PFH
(x13) | 8x1 3/4



H100086 | TORNILLO PFH
(x95) | 8x1 1/2



H100087 | TORNILLO PFH
(x2) | 8x1 1/4



H100088 | TORNILLO PFH
(x92) | 8x1 1/8



H100085 | TORNILLO PFH
(x54) | 8 x 1



H100124 | TORNILLO PFH
(x4) | 8 x 1/2

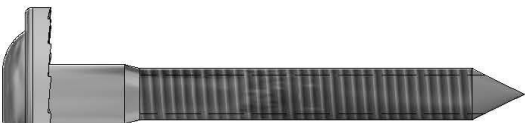

H100028 | TIRAFONDO BL
(x20) | 5/16 x 2 1/2



H100027 | TIRAFONDO BL
(x11) | 5/16x2



H100649 | TIRAFONDO BL
(x1) | 1/4x2 1/2



H100146 | TIRAFONDO BL
(x2) | 1/4 x 2



H100137 | PERNO BL
(x2) | 1/4 x 1



H101027 | PERNO BL
(x2) | 1/4x1-3/4



H100128 | TORNILLO PWH
(x19) | 8 x 5/8



H100070 | TORNILLO PWH
(x9) | 8 x 3/4



H100138 | ARANDELA DE FIJACIÓN EXT.
(x8) | 6x15

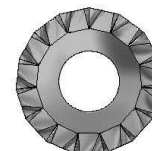

H100030 | ARANDELA DE FIJACIÓN EXT.
(x95) | 8 x 19

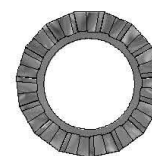

H100031 | ARANDELA DE FIJACIÓN EXT.
(x41) | 12 x 19

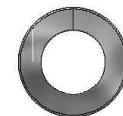

H100095 | ARANDELA DE PRESIÓN
(x4) | 5/16

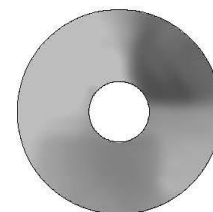

H100105 | ARANDELA PLANA
(x15) | 8x27

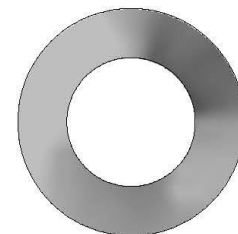

H100103 | ARANDELA DE SEGURIDAD
(x7) | 17x30

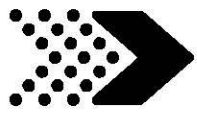

Componentes Metálicos

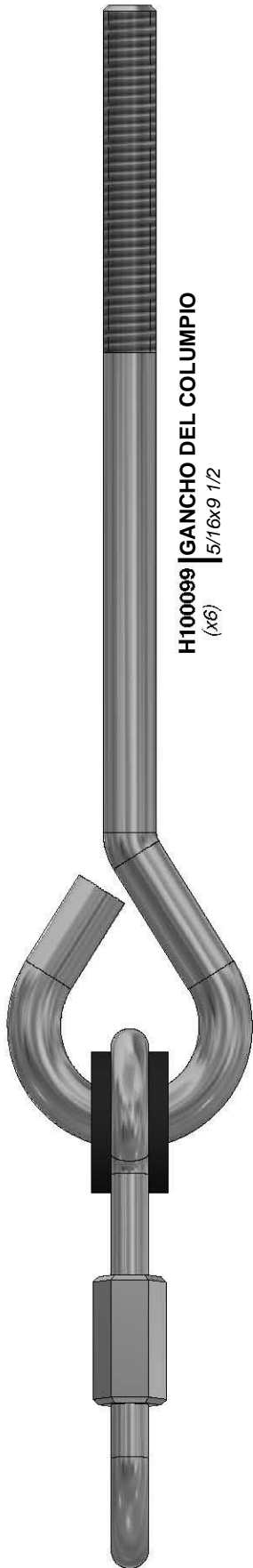

H100099 | GANCHO DEL COLUMPIO
(x6) | 5/16x9 1/2



A100041 | LLAVE TORX
(x2) | T-40

H100764 | FIJADOR DE TORNILLOS
(x1)

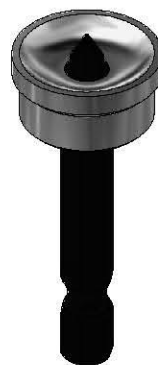

H100114 | LLAVE TORX
(x2) | T-30



A100042 | BROCA TORX
(x2) | T-40



H100147 | BROCA TORX
(x2) | T-30

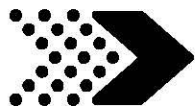

Componentes Accesorios (No a Escala)

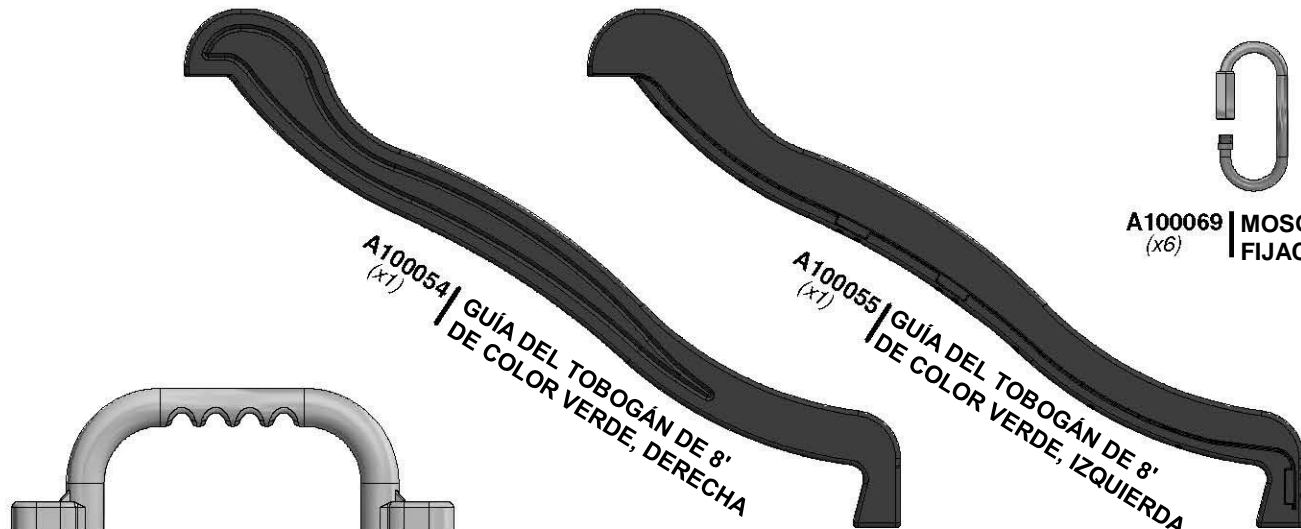

A100054 | GUÍA DEL TOBOGÁN DE 8' DE COLOR VERDE, DERECHA (x1)

A100055 | GUÍA DEL TOBOGÁN DE 8' DE COLOR VERDE, IZQUIERDA (x1)

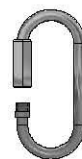

A100069 | MOSQUETÓN DE FIJACIÓN RÁPIDA (x6)

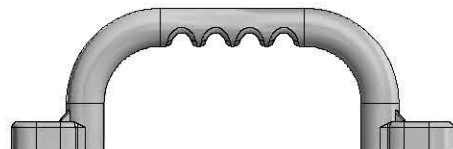

A6P00303 | ASIDERA PLÁSTICA COLOR AMARILLO (x2)



A100177 | CADENA VERDE DE 31" (x2)



A100068 | CADENA VERDE DE 51.25" (x4)

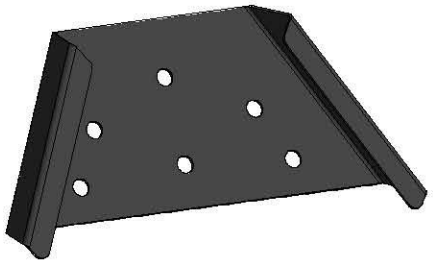

A4M01169 | SOPORTE DE MARCO "A" (x1)

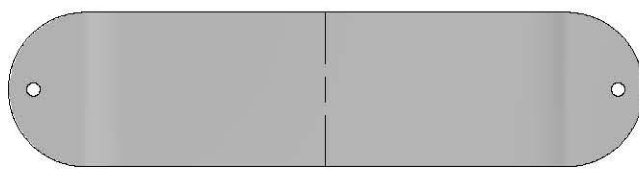

A100171 | ASIENTO COLUMPIO DE 22": COLOR AMARILLO (x2)

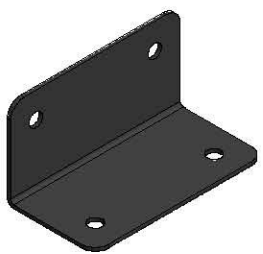

A100140 | SOPORTE EN ESCUADRA 66x66x127 (x2)

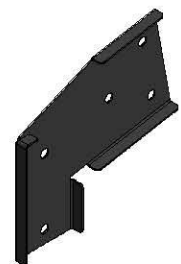

A100325 | SOPORTE DE EXTENSIÓN DE LA VIGA DEL COLUMPIO - IZQUIERDO (x1)

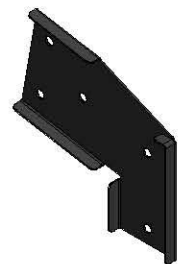

A100326 | SOPORTE DE EXTENSIÓN DE LA VIGA DEL COLUMPIO - DERECHO (x1)



Componentes Accesorios (No a Escala)

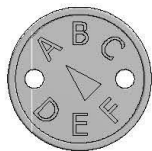

A100314
(x1)

ETIQUETA DE REVISIÓN "A"

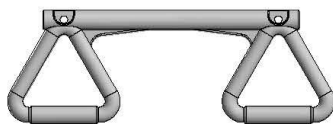

A6P00034
(x1)

TRAPECIO COLOR AMARILLO

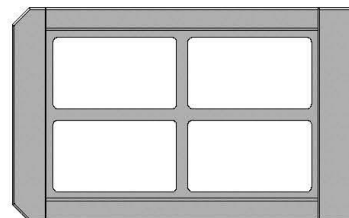

A6P00019
(x2)

VENTANA (ENVASE PLANO)

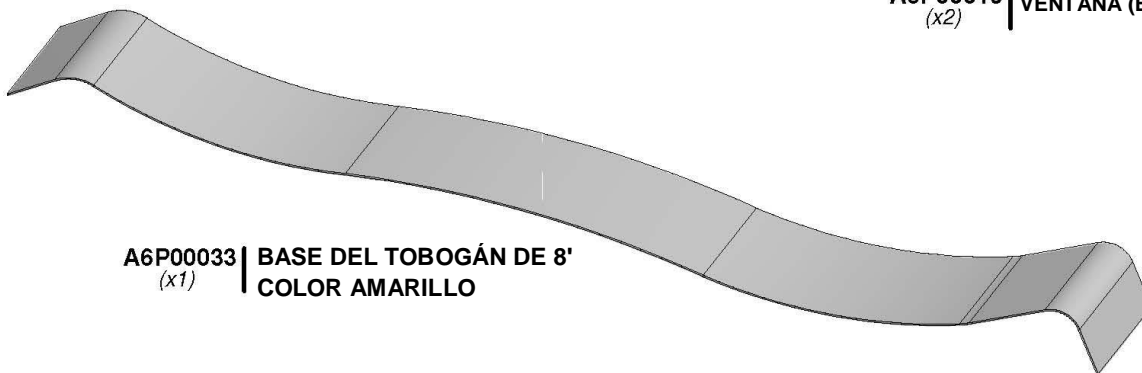

A6P00033
(x1) | BASE DEL TOBOGÁN DE 8'
COLOR AMARILLO

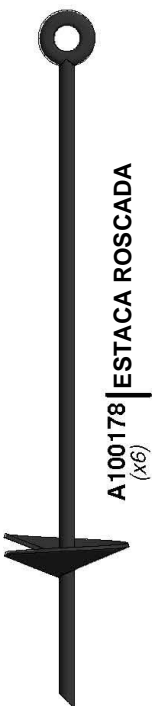

A100178
(x6) | ESTACA ROSCADA



A4M01046
(x8)

SOPORTE EN ESCUADRA 2.5x38x55x55

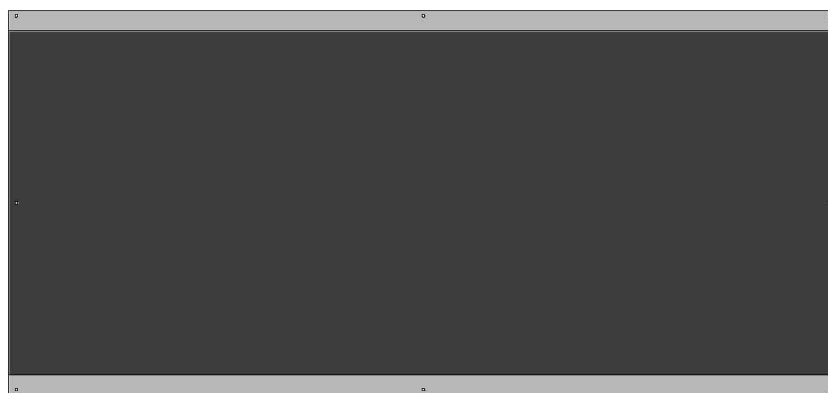

A6P00035
(x1)

TARP .32x1014x2195

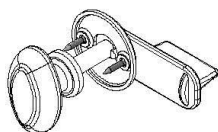

A6P00020
(x1)

KIT DE BOTÓN DE CIERRE



A100164
(x1)

ETIQUETA DE IDENTIFICACIÓN DE
BACKYARD (GRANDE): DE 3 A 10 AÑOS



H74 | MONTANTE IZQUIERDO - W4L14645
(x1) | 1"x3 3/8"x50 3/4" (24x86x1290)

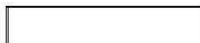

M104 | PELDAÑO DE LA ESCALERA -
(x4) | W4L14649
1"x3 3/8"x17 1/8" (24x86x434)



H100111 | TORNILLO PFH
(x8) | 8x2

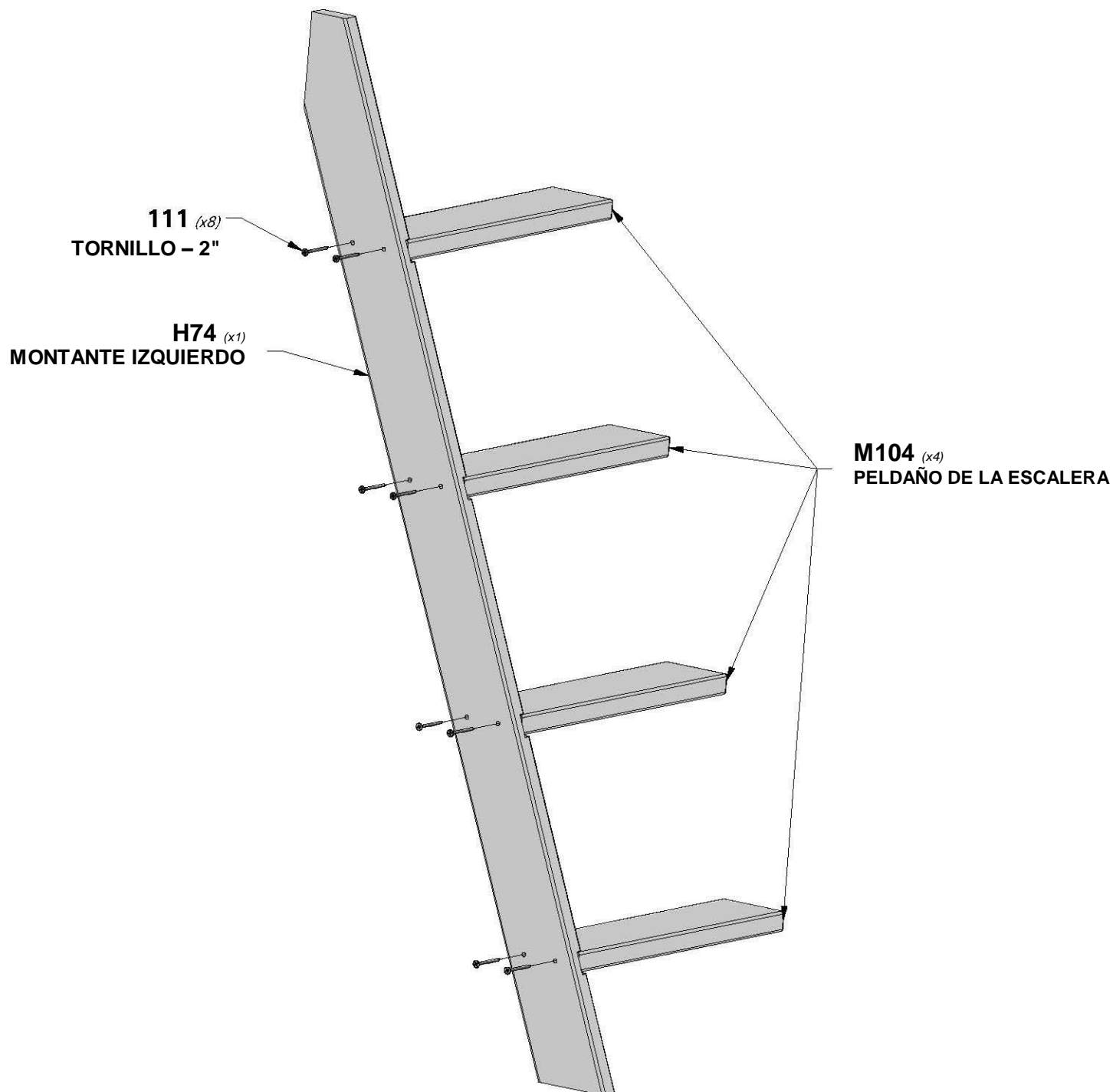

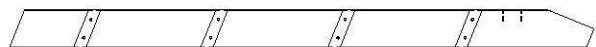
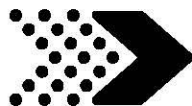

H75 | MONTANTE DERECHO - W4L14646
(x1) | 1"x3 3/8"x50 3/4" (24x86x1290)



H100111 | TORNILLO PFH
(x8) | 8x2

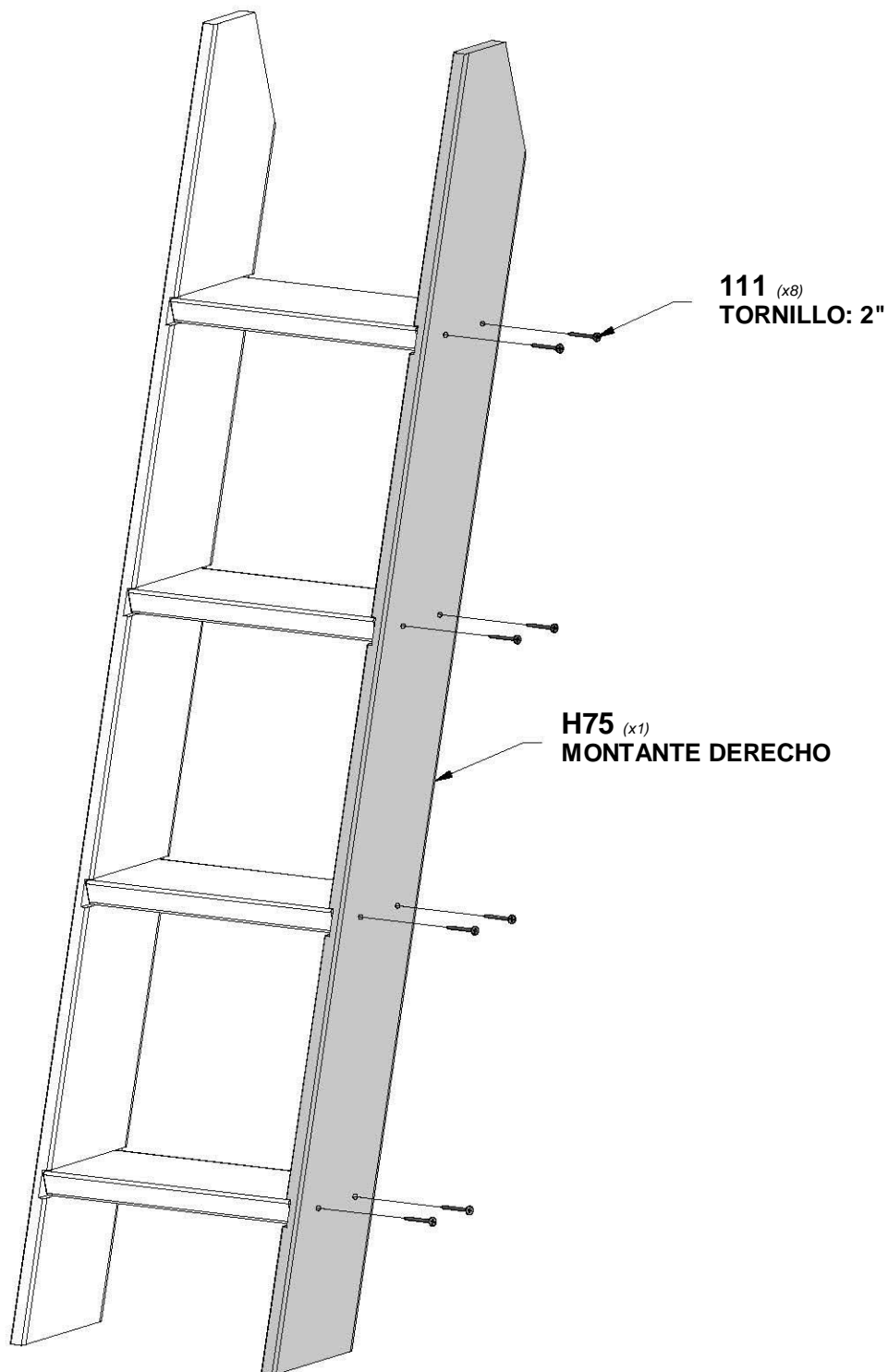



M103 | SOPORTE POSTERIOR - W4L14648
(x1) | 5/8"x3 3/8"x18 1/4" (16x86x462)



H100086 | TORNILLO PFH
(x4) | 8x1 1/2

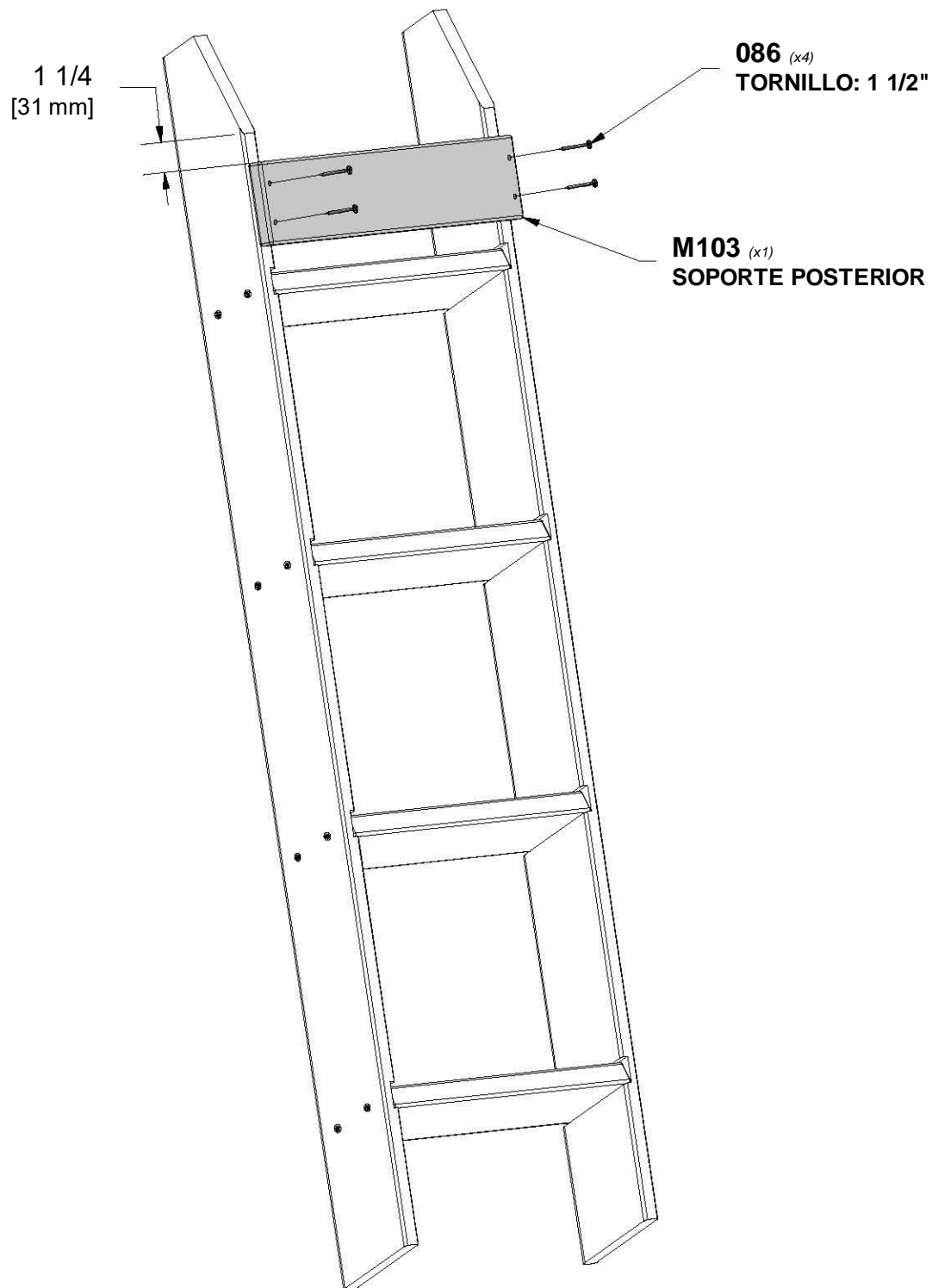



H81 | TABLA DE FIJACIÓN - W4L14647
(x1) | 1"x3 3/8"x18 1/4" (24x86x462)



H100089 | TORNILLO PFH
(x4) | 8x1 3/4

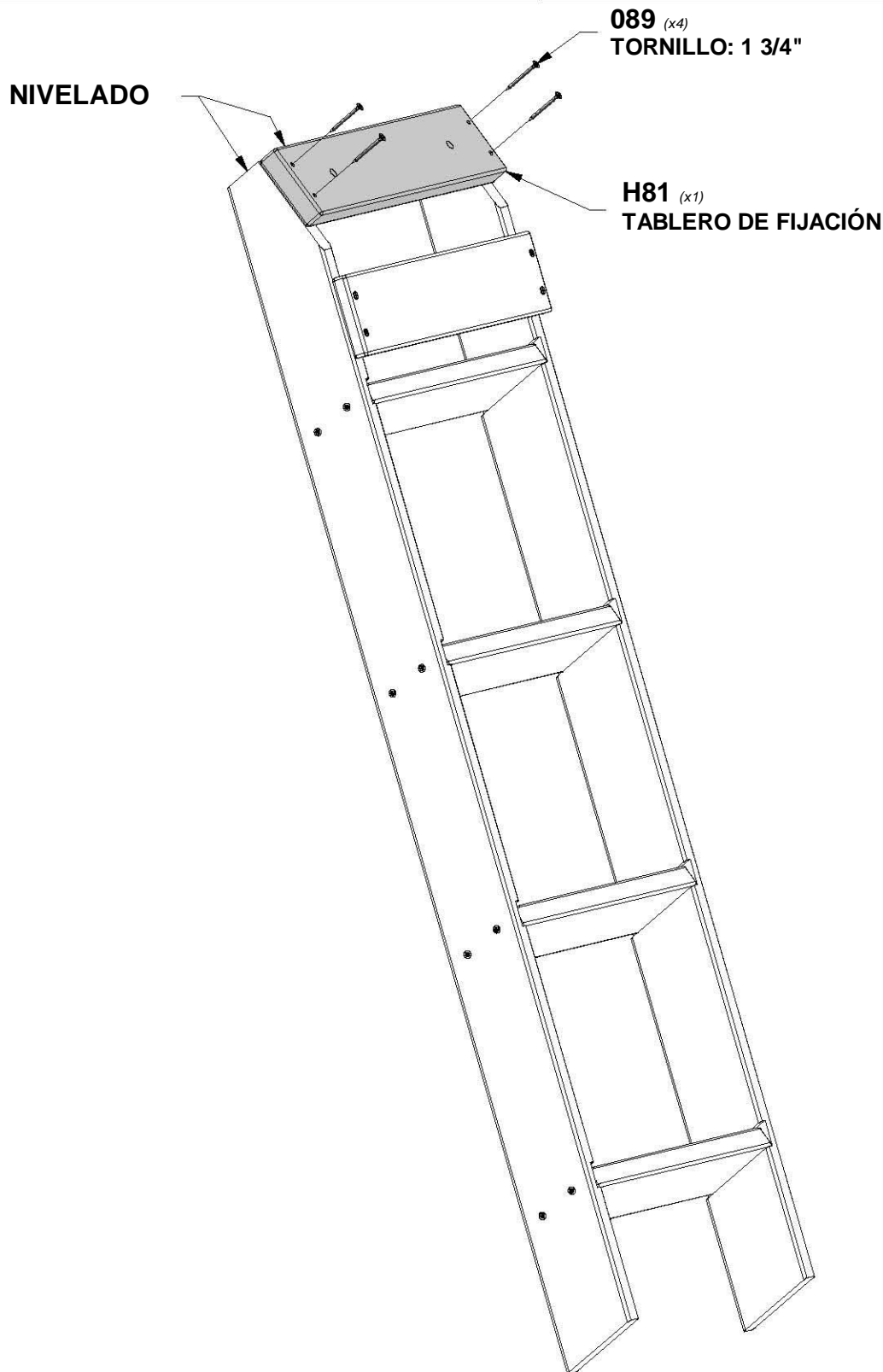



**VIGA DEL COLUMPIO
MONTAJE**

PASO 1

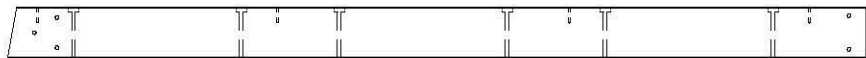

SB74 | VIGA DEL COLUMPIO EXTENDIDA: W4L14650
(x1) | 2"x5 1/4"x89 1/2" (50x134x2274)

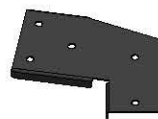

A100325 | VIGA DEL COLUMPIO EXTENSIÓN SOPORTE EN Y IZQUIERDO
(x1)

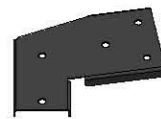

A100326 | VIGA DEL COLUMPIO EXTENSIÓN SOPORTE EN Y DERECHO
(x1)



A100140 | SOPORTE EN ESCUADRA
(x2) | 66x66x127



H100047 | PERNO HEXAGONAL
(x2) | 5/16 x 2 3/4



H100105 | ARANDELA PLANA
(x4) | 8x27



H100110 | CONTRATUERCA
(x2) | 5/16



H100011 | PERNO BL
(x3) | 5/16 x 1 3/4



H100005 | CILINDRO DE TUERCA BL
(x3) | 5/16 x 7/8

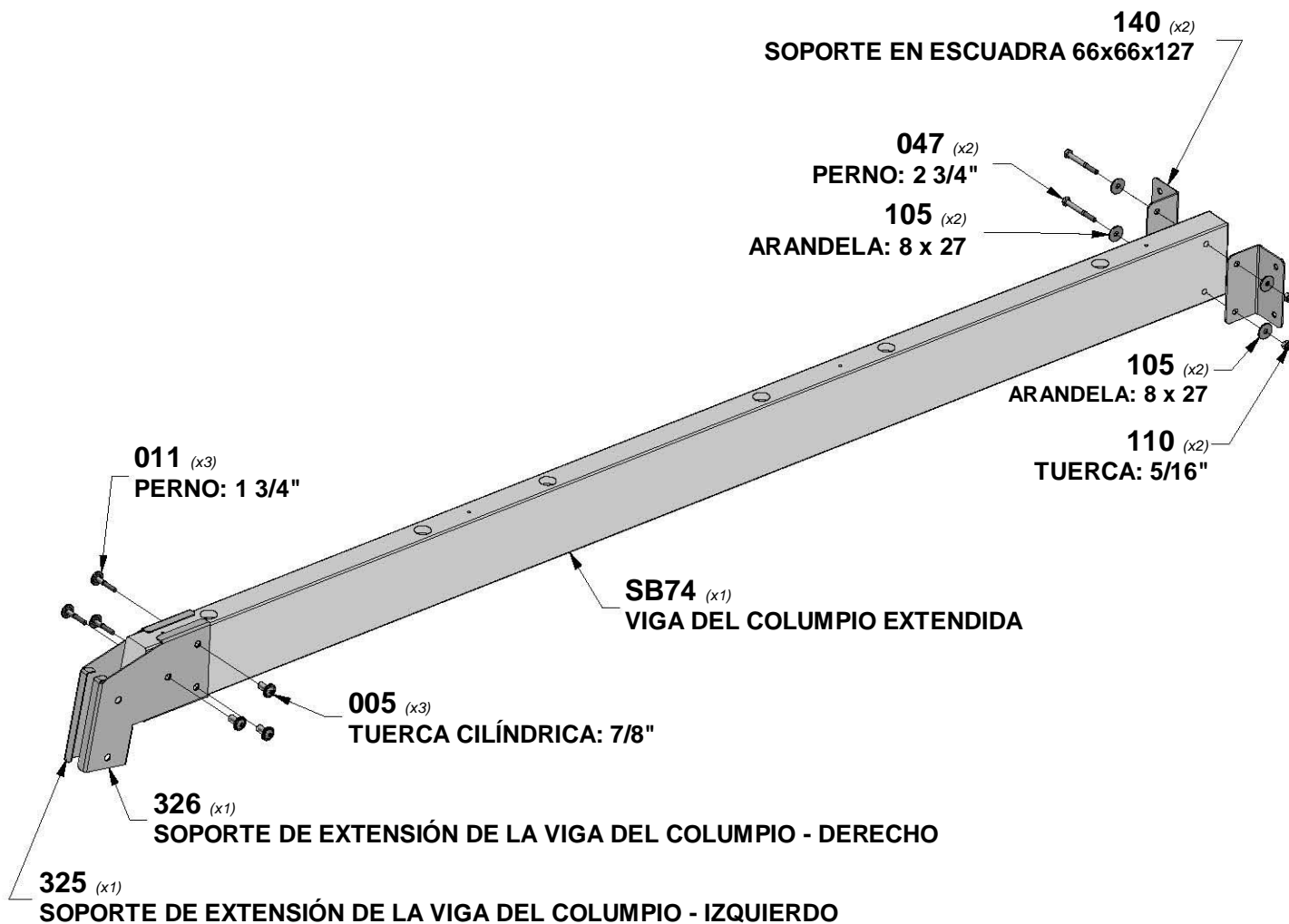

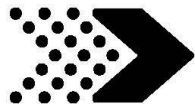

VIGA DEL COLUMPIO MONTAJE

PASO 2

W71 | SOPORTE DE LA VIGA DEL COLUMPIO
- W4L14654
(x1) | 2"x3 3/8"x50 3/8" (50x86x1280)

E50 | SOPORTE DEL EXTREMO - W4L14651
(x1) | 1 1/2 "x3 1/2" x46 "(36x86x1168)

E77 | REFUERZO ANGULAR - W4L14652
(x2) | 1 3/8 "x3 3/8" x81 "(36x86x2056)

H80 | TABLA DEL SUELO - W4L14653
(x1) | 1 "x3 3/8" x79 1/2 "(24x86x2018)

A4M01169 | SOPORTE DE MARCO "A"
(x1)



H100019 | PERNO BL
(x2) | 5/16x3 3/4

H100016 | PERNO BL
(x2) | 5/16 x 3

H100014 | PERNO BL
(x2) | 5/16 x 2 1/2

H100012 | PERNO BL
(x4) | 5/16x2

H100008 | PERNO BL
(x4) | 5/16x1

H100005 | CILINDRO DE
TUERCA BL
(x12) | 5/16 x 7/8

H100006 | CILINDRO DE
TUERCA BL
(x2) | 5/16 x 1 1/2

H100030 | ARANDELA DE
FIJACIÓN EXT.
(x8) | 8x19

H100031 | ARANDELA DE
FIJACIÓN EXT.
(x14) | 12 x 19



CONSEJO:

DEJE LOS PERNOS DE CONEXIÓN INFERIORES SUELTOS. LUEGO, DESLICE EL SOPORTE DEL MARCO "A" DESDE LA PARTE SUPERIOR. FINALMENTE, AJUSTE TODOS LOS PERNOS DE CONEXIÓN.

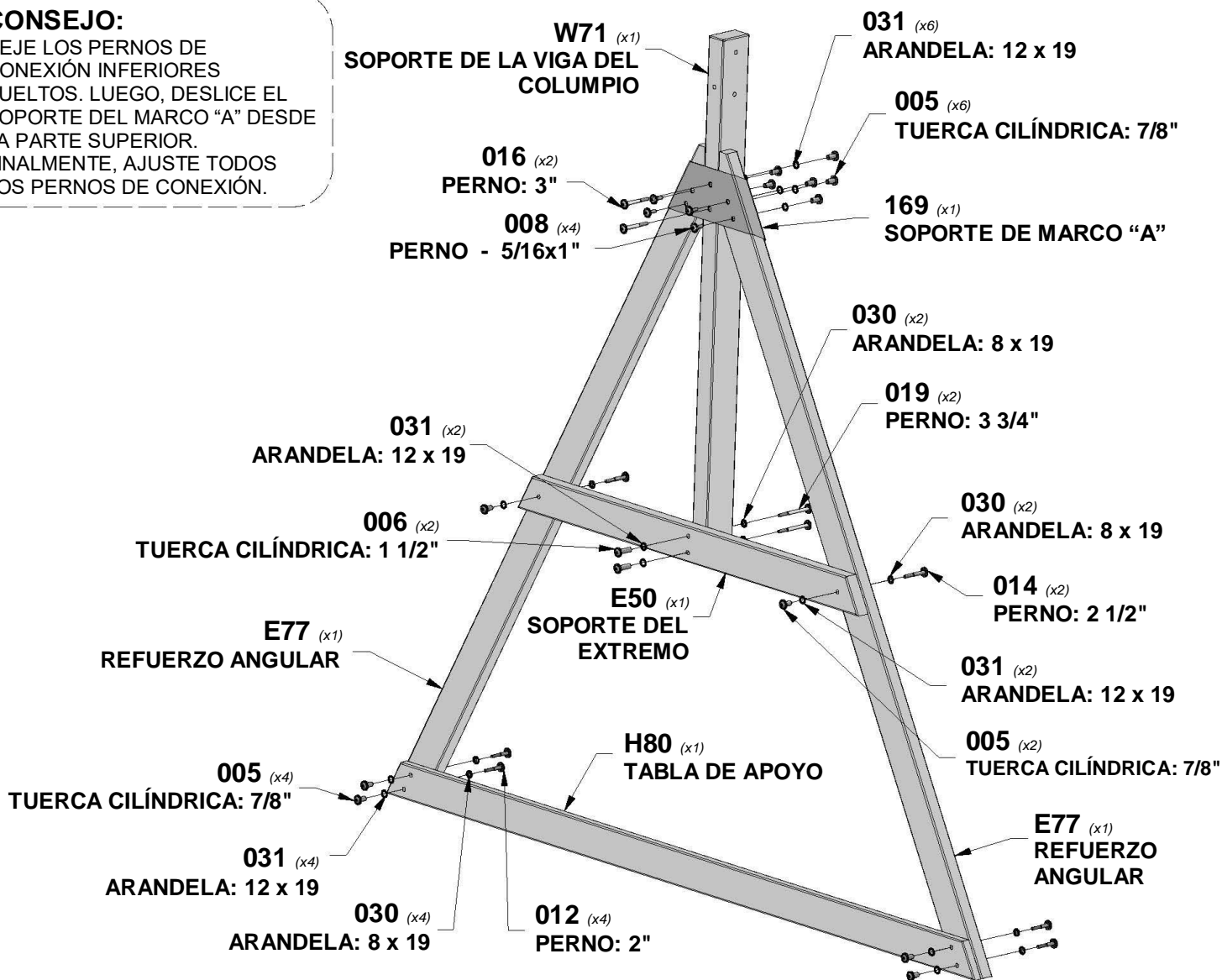

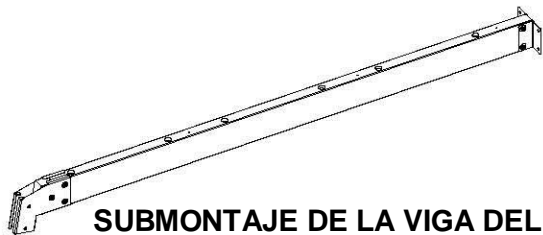

SUBMONTAJE DE LA VIGA DEL COLUMPIO (x1)

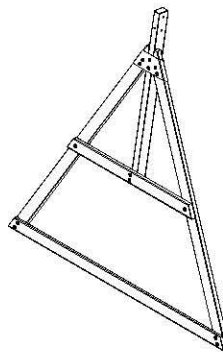

SUBMONTAJE DEL
EXTREMO DE LA VIGA DEL
COLUMPIO (x1)



H100014 | PERNO BL
(x1) | 5/16 x 2 1/2



H100011 | PERNO BL
(x2) | 5/16 x 1 3/4

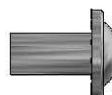

H100005 | CILINDRO DE TUERCA BL
(x2) | 5/16 x 7/8



H100006 | CILINDRO DE TUERCA BL
(x1) | 5/16 x 1 1/2

011 (x2)
PERNO: 1 3/4"

014 (x1)
PERNO: 2 1/2"

006 (x1)
TUERCA CILÍNDRICA: 1 1/2"

005 (x2)
TUERCA CILÍNDRICA: 7/8"

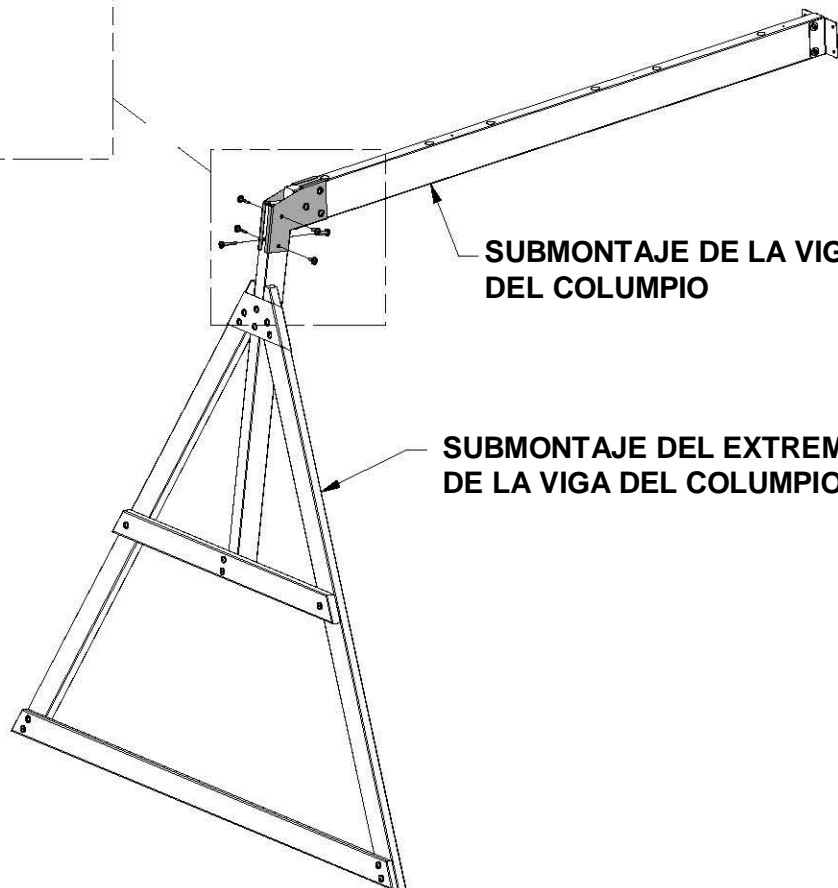
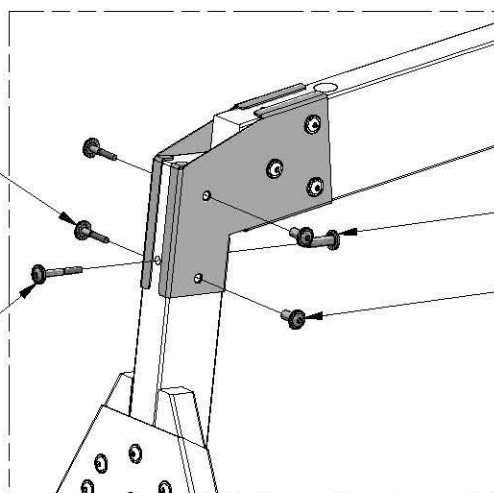

SUBMONTAJE DE LA VIGA
DEL COLUMPIO

SUBMONTAJE DEL EXTREMO
DE LA VIGA DEL COLUMPIO



H100099 | GANCHO DEL
(x6) COLUMPIO
5/16x9 1/2

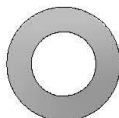

H100103 | ARANDELA DE
(x6) SEGURIDAD
17x30



H100105 | ARANDELA PLANA
(x6) 8x27



H100110 | CONTRATUERCA
(x6) 5/16

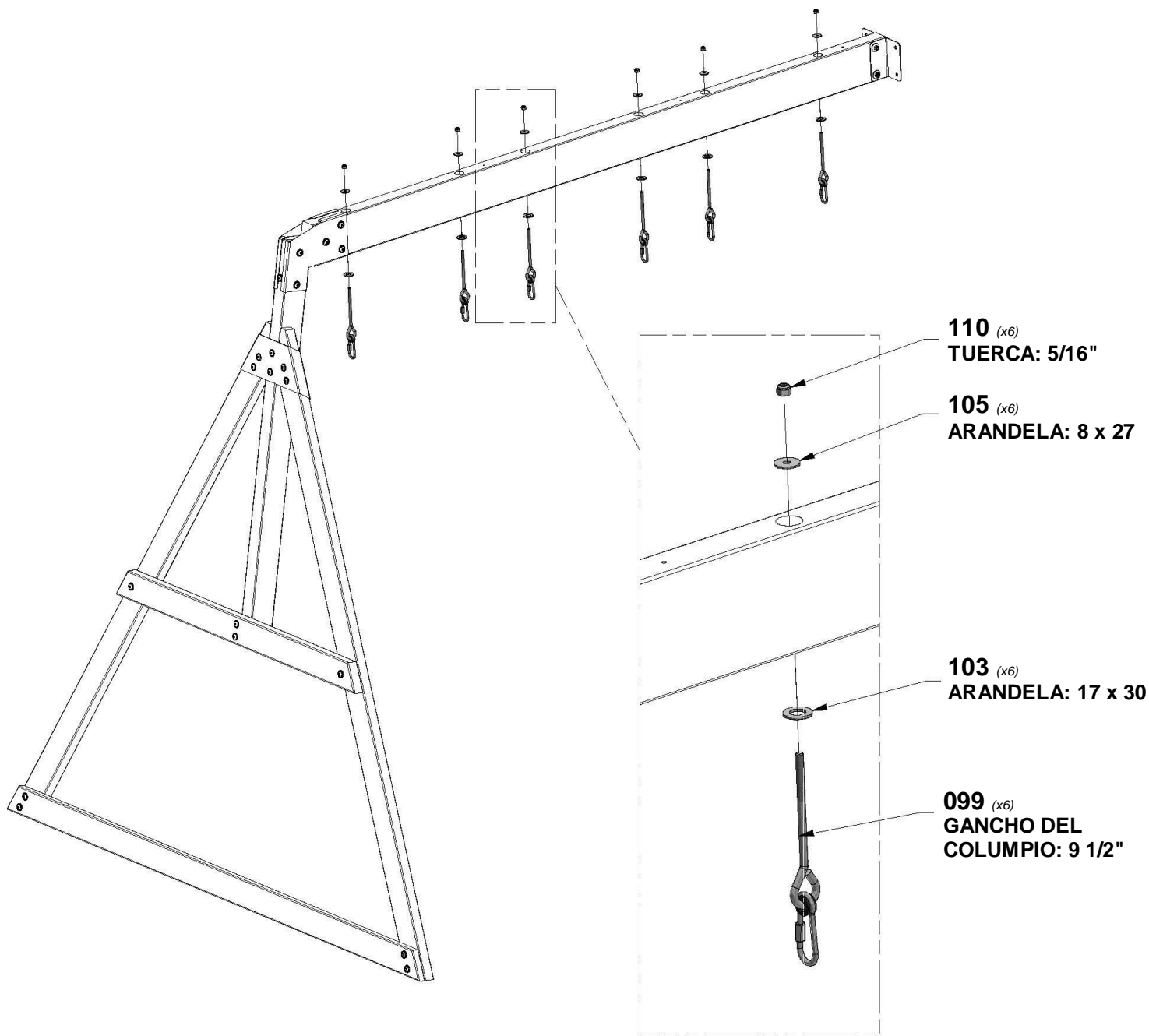

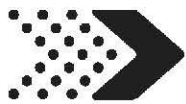

A6P00033 | BASE DEL TOBOGÁN DE 8'
 (x1) | COLOR AMARILLO



M77 | TARJETA DE SOPORTE DESLIZABLE: W4L04711
 (x1) | 5/8"x3 3/8"x14 1/4" (16x86x362)



H100115 | PERNO BL
 (x2) | 5/16x1/2

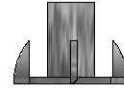

H100074 | TUERCA EN T
 (x2) | 5/16

COLOQUE LA TABLA DE REFUERZO DEL TOBOGÁN "M77" DE 1/4" DESDE EL BORDE INFERIOR DE LA BASE DEL TOBOGÁN. UTILIZANDO LA TABLA COMO PLANTILLA, MARQUE DONDE SE PERFORARÁN LOS ORIFICIOS GUÍA. USE UNA BROCA DE 3/8" PARA PERFORAR LOS ORIFICIOS GUÍA EN LA BASE DEL TOBOGÁN. COLOQUE LA TABLA DE SOPORTE DE LA BASE DEL TOBOGÁN CON LAS PIEZAS METÁLICAS PROPORCIONADAS.



CONSEJO:

DOBLAR PREVIAMENTE LOS EXTREMOS FACILITARÁ EL MONTAJE.

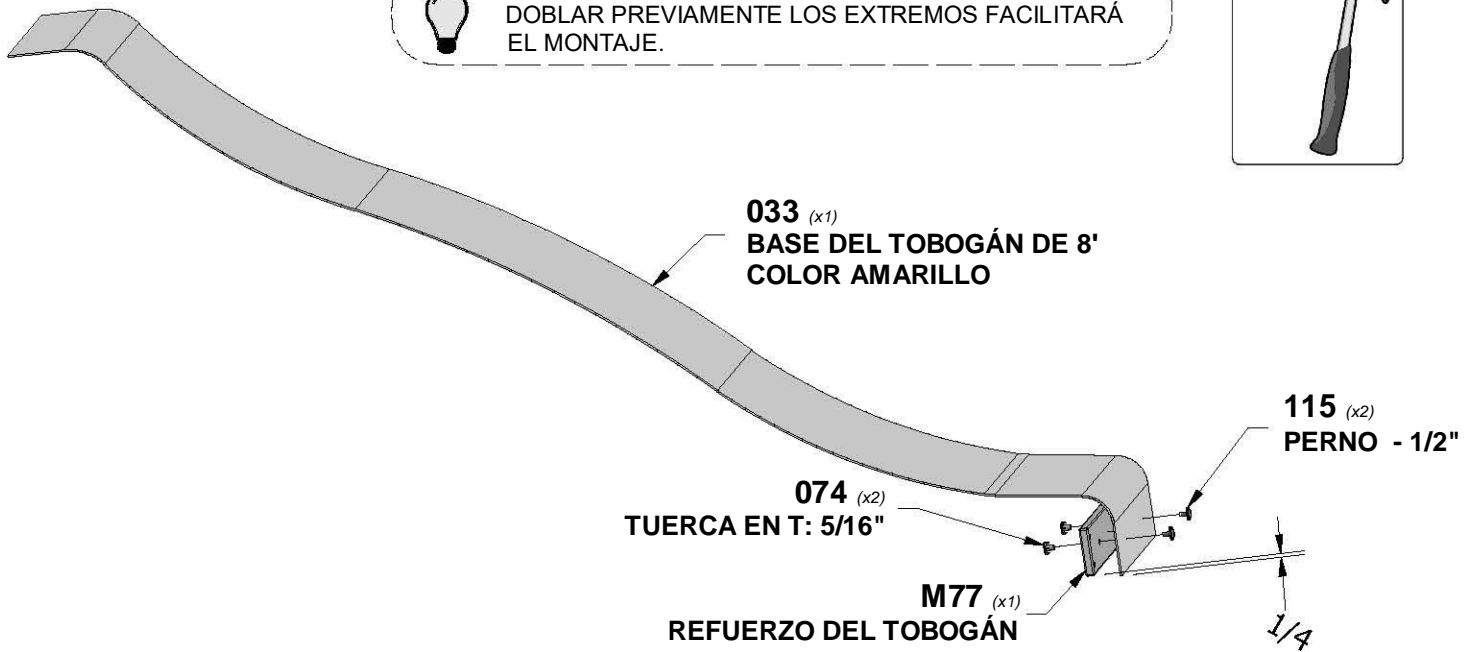
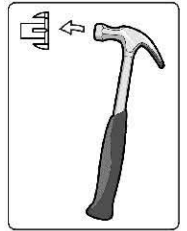

033 (x1) | BASE DEL TOBOGÁN DE 8'
 COLOR AMARILLO

115 (x2) | PERNO - 1/2"

074 (x2) | TUERCA EN T: 5/16"

M77 (x1) | REFUERZO DEL TOBOGÁN

1/4"

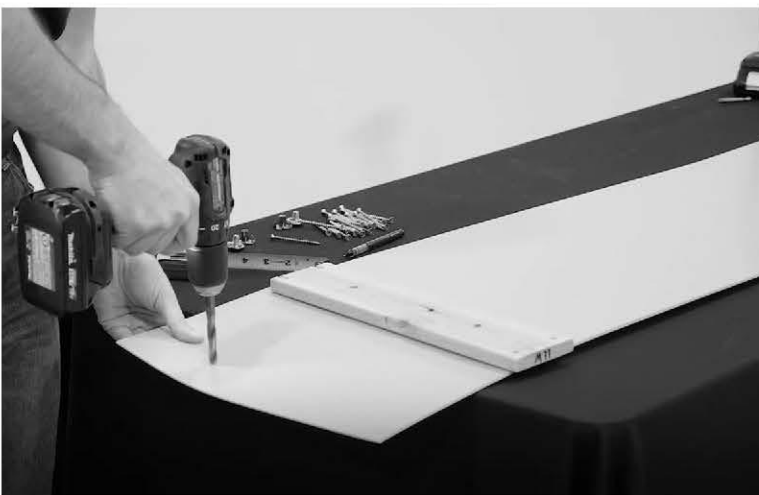

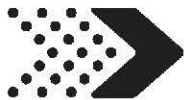

M78 | REFUERZO CENTRAL DEL TOBOGÁN: W4L04712
(x2) | 5/8"x3 3/8"x14 1/4" (16x86x362)



A100055 | GUÍA DEL TOBOGÁN DE 8'
(x1) | COLOR VERDE, IZQUIERDA



A100054 | GUÍA DEL TOBOGÁN DE 8' DE
(x1) | COLOR VERDE, DERECHA



H100090 | TORNILLO PFH
(x24) | 8x2 1/2"



NOTA:

CON UNA BROCA DE 1/8", PERFORE LOS ORIFICIOS GUÍA EN CADA HENDIDURA A LO LARGO DE CADA GUÍA LATERAL. DEBE HABER 12 HENDIDURAS EN CADA GUÍA.

COLOQUE LA GUÍA DEL TOBOGÁN SOBRE UNA SUPERFICIE PLANA. EMPEZANDO POR LA PARTE INFERIOR, INSERTE LA BASE DEL TOBOGÁN EN EL CANAL DE LA PARTE INTERIOR DE LA GUÍA. MANTENGA LA BASE DEL TOBOGÁN EN SU LUGAR MIENTRAS UN AYUDANTE LA DOBLA PARA INSERTARLA EN EL CANAL. ASEGÚRESE DE QUE LA BASE DEL TOBOGÁN HAYA QUEDADO COMPLETAMENTE INSERTADA EN EL CANAL.

INSERTE EL REFUERZO CENTRAL DEL TOBOGÁN EN SU UBICACIÓN CORRESPONDIENTE. ASEGURE LA BASE Y EL CENTRO DEL TOBOGÁN CON LAS PIEZAS DE METAL PROPORCIONADAS.

REPITA ESTE PROCESO CON LA GUÍA OPUESTA.



CONSEJO:

SE REQUIERE UN AYUDANTE PARA ESTE PASO.

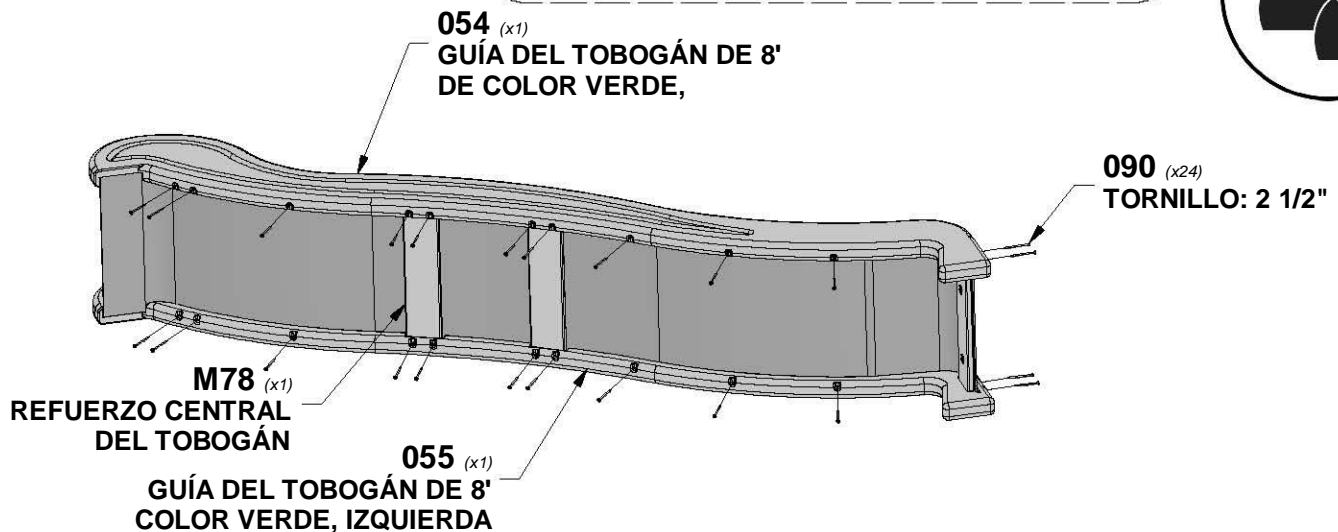

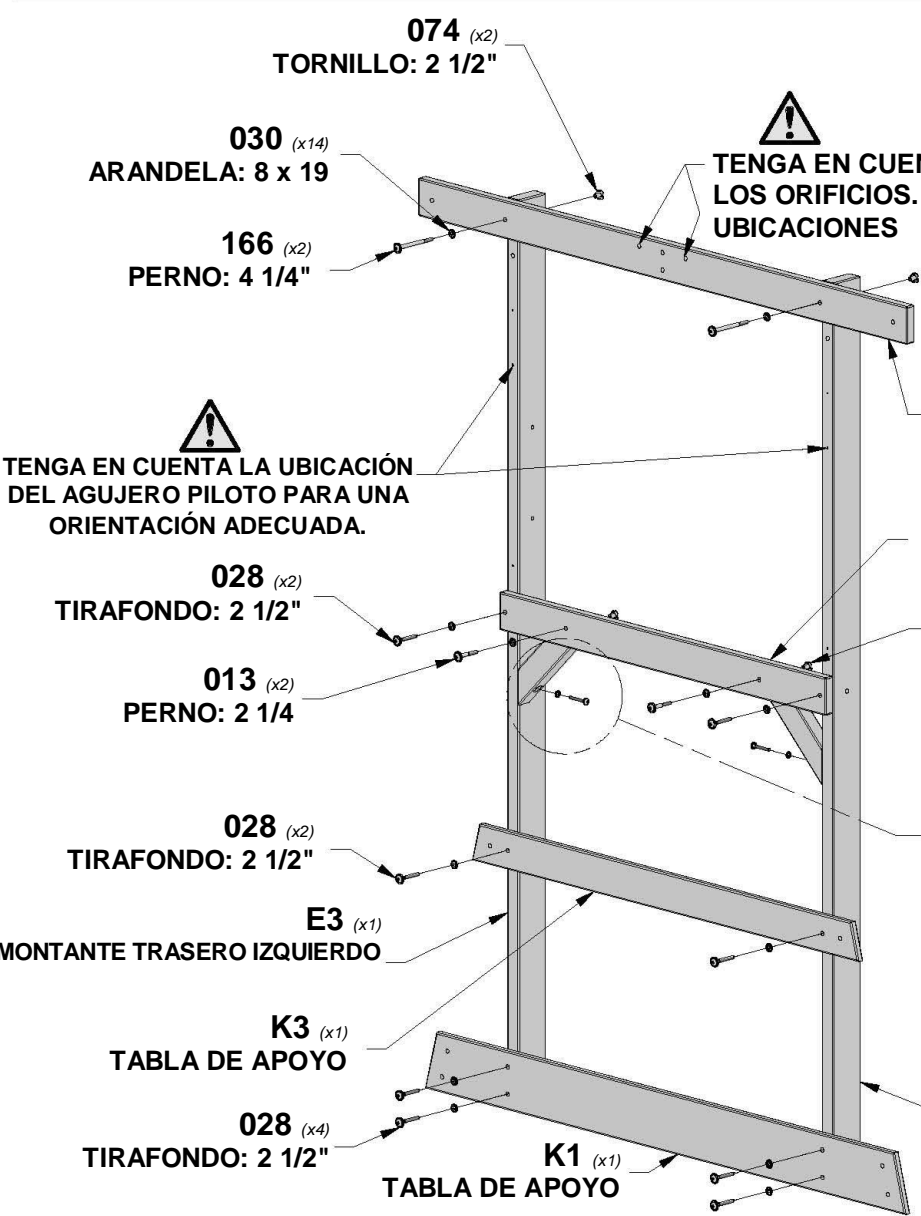
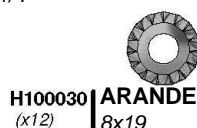
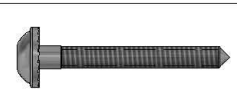
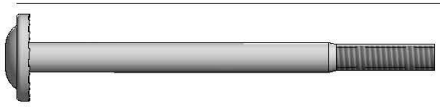
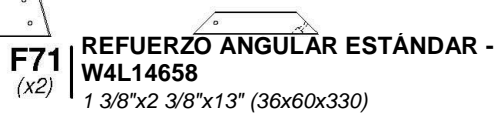
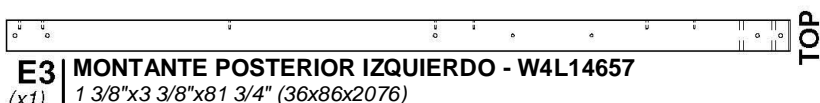
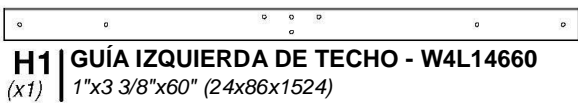

NOTA:
INSTALE LAS TUERCAS T EN LAS TABLAS ANTES DEL MONTAJE.

CONSEJO:
SE RECOMIENDAN CABALLETES PARA FACILITAR EL MONTAJE.

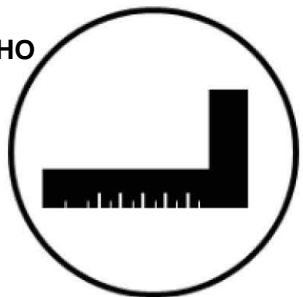



MONTAJE DEL FUERTE

PASO 2

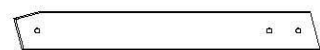

M8 | SOPORTE- W4L14690
(x2) | 5/8"x3 3/8"x26 5/8" (16x86x676)



H100008 | PERNO BL
(x6) | 5/16 x 1



H100030 | ARANDELA DE
(x6) | FIJACIÓN EXT.
8x19



H100004 | CILINDRO DE
(x6) | TUERCA BL
5/16 x 5/8



H100031 | ARANDELA DE
(x6) | FIJACIÓN EXT.
12x19

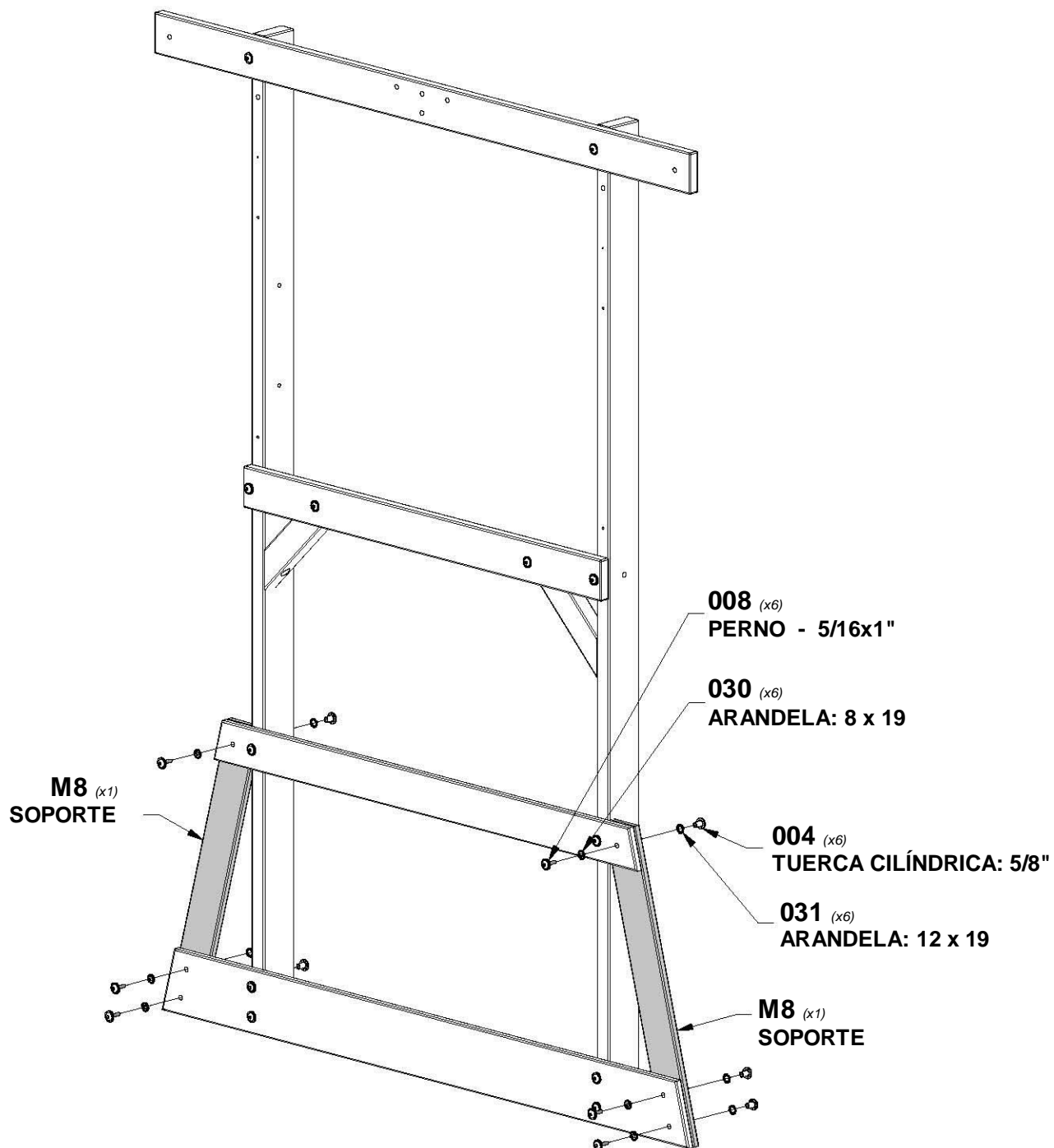



H5 | GUÍA DE VIGA DEL COLUMPIO - W4L14664
(x1) | 1"x3 3/8"x40 1/8" (24x86x1018)

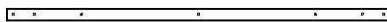

O1 | GUÍA DE SEGURIDAD: W4L14709
(x1) | 5/8"x1 3/8"x40 1/8" (16x34x1018)

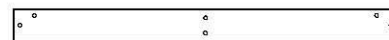

M21 | TABLA DE PARED - W4L14703
(x1) | 5/8"x3 3/8"x40 1/8" (16x86x1018)



H100166 | PERNO BL
(x2) | 5/16 x 4 1/4



H100027 | TIRAFONDO BL
(x2) | 5/16 x 2



H100086 | TORNILLO PFH
(x2) | 8x1 1/2



H100030 | ARANDELA DE FIJACIÓN EXT.
(x4) | 8x19



H100074 | TUERCA EN T
(x2) | 5/16



TENGA EN CUENTA LA ORIENTACIÓN DEL ORIFICIO PARA UN MONTAJE CORRECTO

030 (x2)
ARANDELA: 8 x 19

166 (x2)
PERNO: 4 1/4"

086 (x2)
TORNILLO: 1 1/2"

027 (x2)
TIRAFONDO: 2"

030 (x2)
ARANDELA: 8 x 19

074 (x2)
TUERCA EN T: 5/16"

H5 (x1)
VIGA DEL COLUMPIO EXTERNA

O1 (x1)
GUÍA DE SEGURIDAD

M21 (x1)
TABLA DE PARED

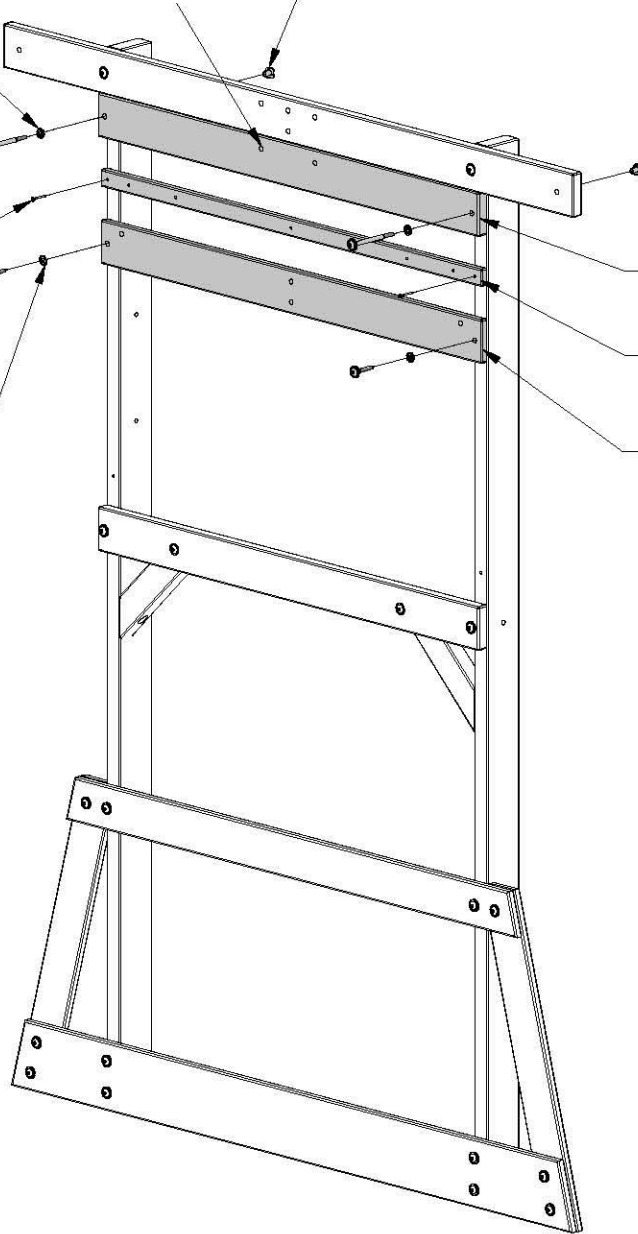

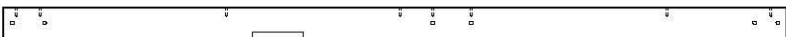

E2 | MONTANTE DELANTERO DERECHO - W4L14656
(x1) | 1 3/8"x3 3/8"x81 3/4" (36x86x2076)



E4 | MONTANTE POSTERIOR DERECHO - W2A02867
(x1) | 1 3/8"x3 3/8"x81 3/4" (36x86x2076)



M4 | SOPORTE DE ESTANTE DE SERVICIO - W4L14686
(x1) | 5/8"x3 3/8"x40 1/8" (16x86x1018)

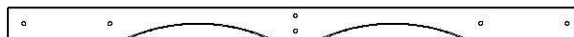

H2 | GUÍA DERECHA DE TECHO - W4L14661
(x1) | 1"x3 3/8"x60" (24x86x1524)



H4 | SOPORTE DE PISO - W4L14663
(x1) | 1"x3 3/8"x40 1/8" (24x86x1018)



K4 | TABLA DEL SUELO - W4L14675
(x1) | 5/8"x5 1/4"x40 1/8" (16x134x1018)



H100028 | TIRAFONDO BL
(x10) | 5/16 x 2 1/2



H100030 | ARANDELA DE FIJACIÓN EXT.
(x10) | 8x19

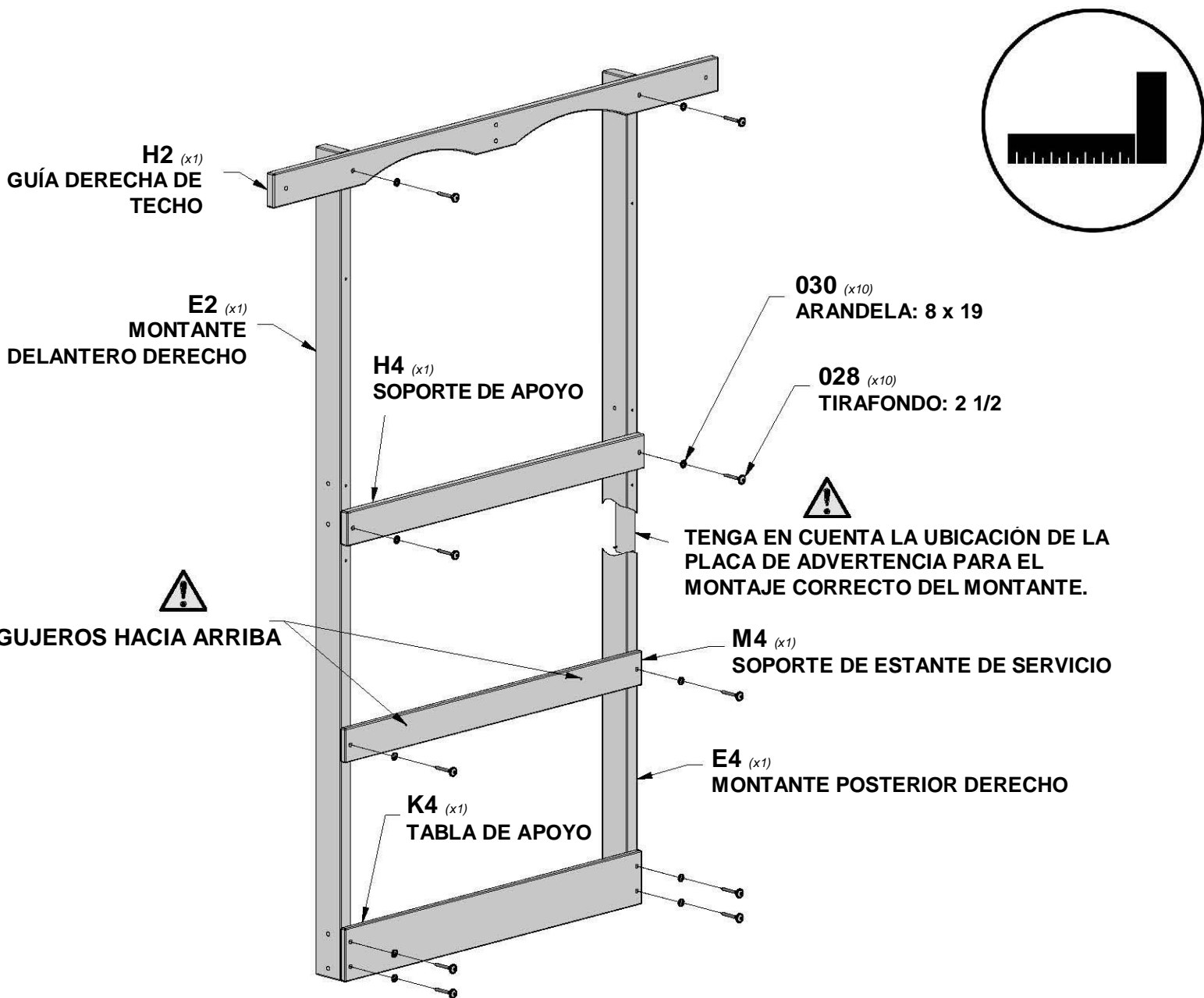



M5 | TABLA DE PARED - W4L14687
(x1) | 5/8"x3 3/8"x40 1/8" (16x86x1018)

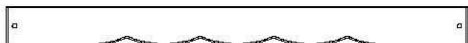

M11 | TRAVESAÑO DE SERVICIO - W4L14693
(x1) | 5/8"x3 3/8"x40 1/8" (16x86x1018)



H100027 | TIRAFONDO BL
(x4) | 5/16 x 2



H100030 | ARANDELA DE FIJACIÓN EXT.
(x4) | 8x19

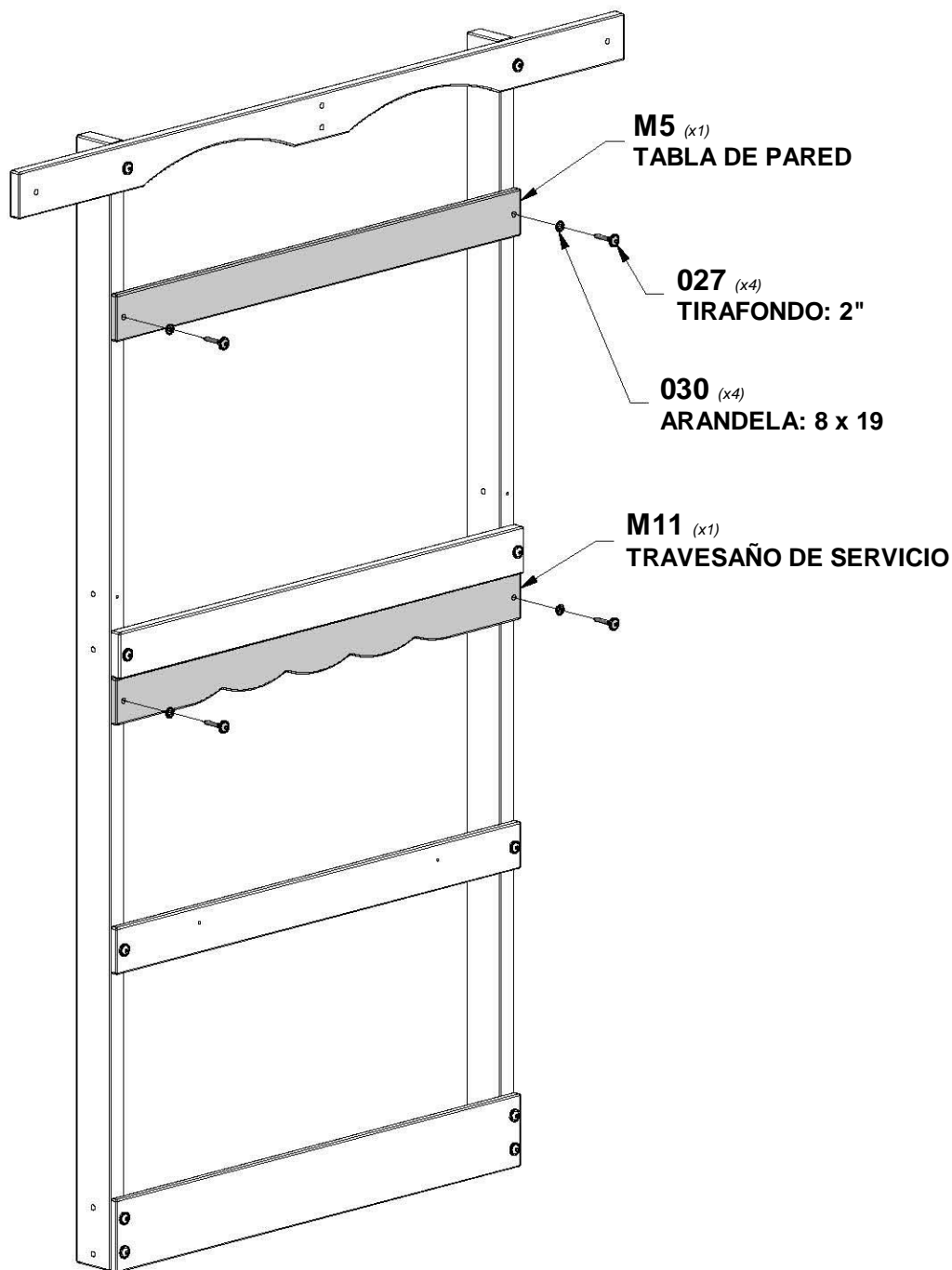



K2 | TABLA DEL SUELO - W4L14673
(x2) 5/8"x5 1/4"x60 1/2" (16x134x1538)

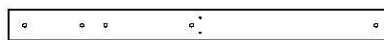

M18 | SOPORTE DE PISO - W4L14700
(x1) 5/8"x3 3/8"x40" (16x86x1016)

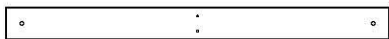

M6 | SOPORTE DE PISO - W4L14688
(x1) 5/8"x3 3/8"x40" (16x86x1016)



L1 | TABLA PARA TECHO ARQUEADO - W4L14681
(x1) 5/8"x4 3/8"x40" (16x112x1016)



L2 | TABLA PARA TECHO ARQUEADO - W4L14682
(x1) 5/8"x4 3/8"x40" (16x112x1016)



H100012 | PERNO BL
(x20) 5/16 x 2



H100030 | ARANDELA DE FIJACIÓN EXT.
(x20) 8x19



H100074 | TUERCA EN T
(x20) 5/16

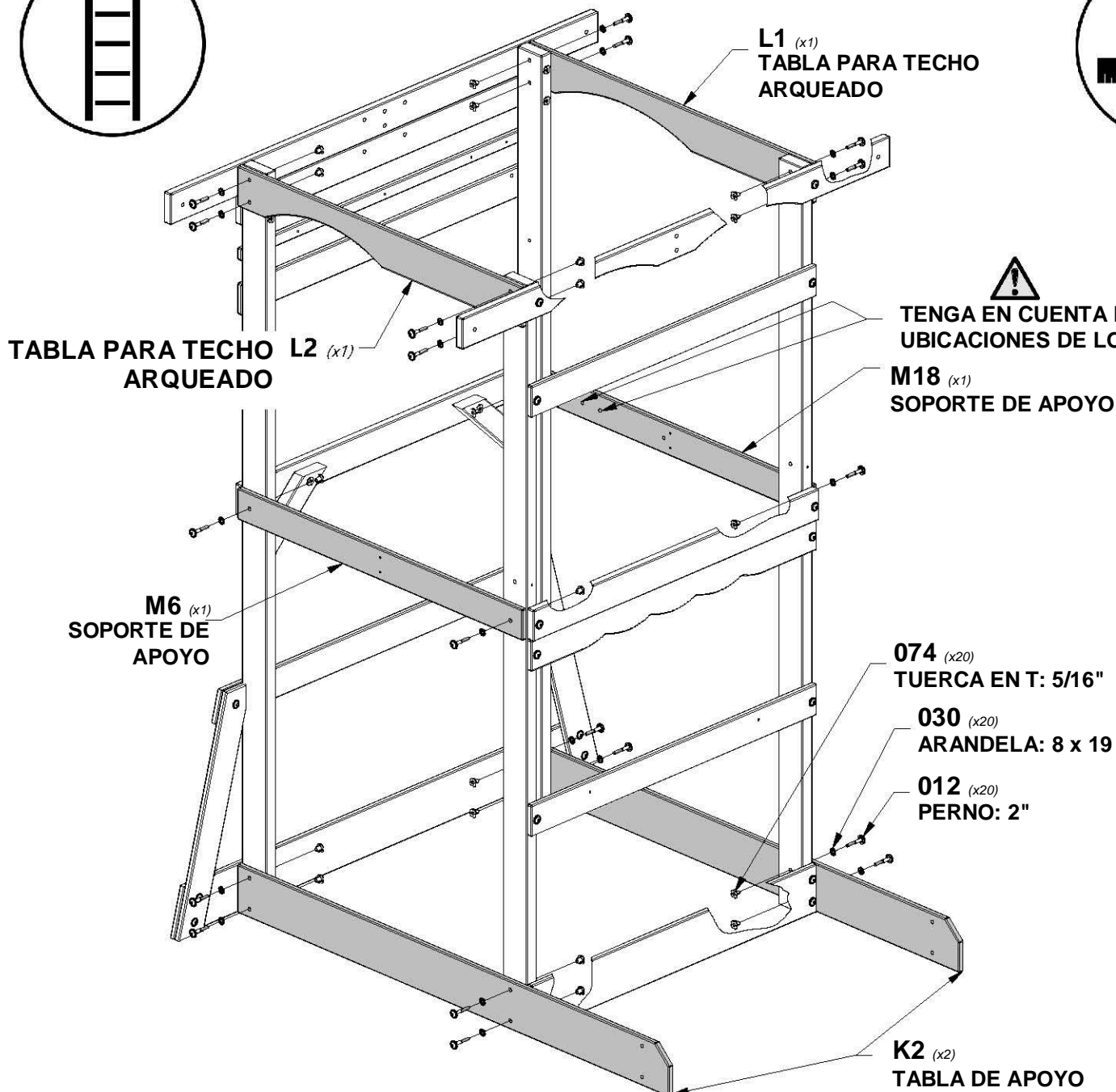
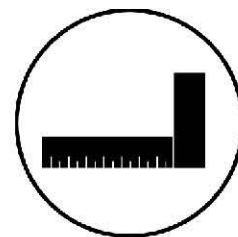
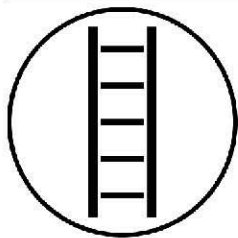

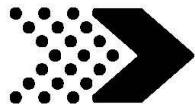

F71 | REFUERZO ANGULAR ESTÁNDAR - W4L14658
(x1) | 1 3/8"x2 3/8"x13" (36x60x330)



H3 | VIGA DEL PISO - W4L14662
(x1) | 1"x3 3/8"x40 1/8" (24x86x1018)

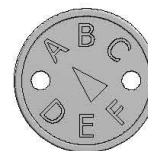

A100314 | ETIQUETA DE REVISIÓN "A"
(x1)



H100649 | TIRAFONDO BL
(x1) | 1/4x2 1/2



H100012 | PERNO BL
(x1) | 5/16 x 2



H100090 | TORNILLO PFH
(x4) | 8x2 1/2"



H100138 | ARANDELA DE FIJACIÓN
EXT.
(x1) | 6x15



H100128 | TORNILLO PWH
(x2) | 8 x 5/8



H100030 | ARANDELA DE FIJACIÓN EXT.
(x1) | 8x19



H100074 | TUERCA EN T
(x1) | 5/16

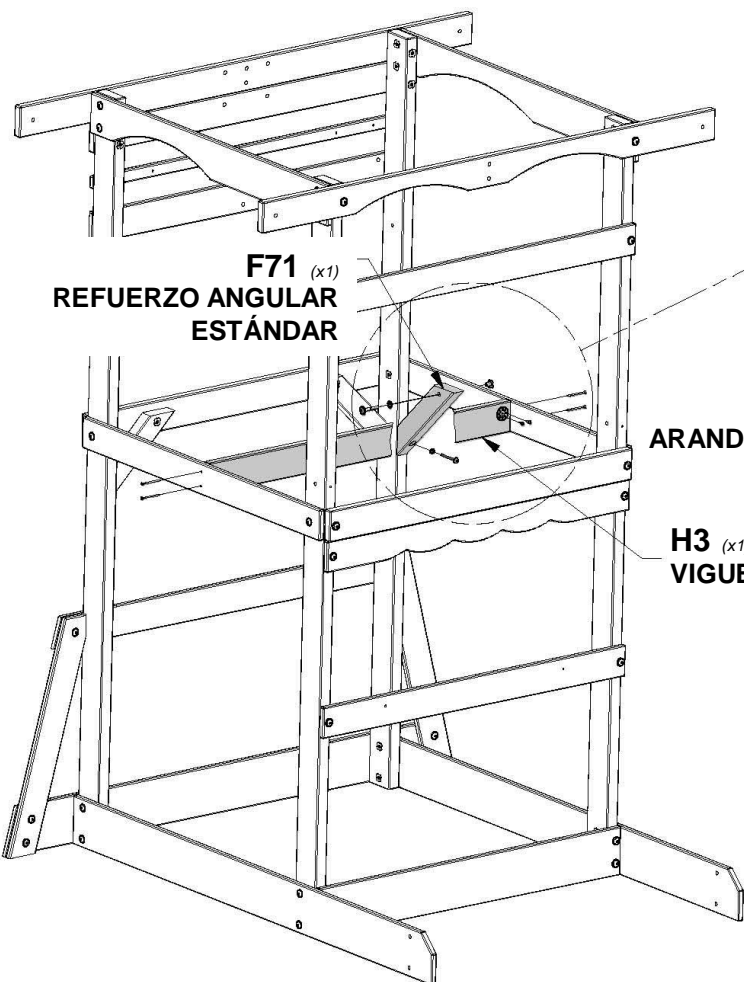
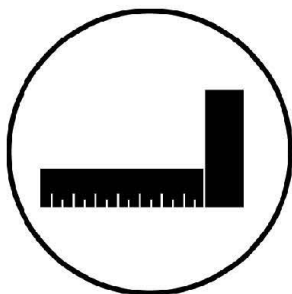

F71 (x1)
REFUERZO ANGULAR
ESTÁNDAR

H3 (x1)
VIGUETA DE APOYO

030 (x1)
ARANDELA: 8 x 19

012 (x1)
PERNO: 2"

138 (x1)
ARANDELA: 6 x 15

074 (x1)
TUERCA EN T: 5/16"

314 (x1)
ETIQUETA DE REVISIÓN "A"

090 (x4)
TORNILLO: 2 1/2"

128 (x2)
TORNILLO: 5/8

649 (x1)
TIRAFONDO: 2 1/2"

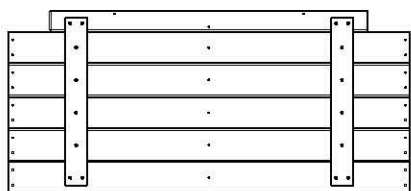

FP1 | PANEL DEL PISO - W2A02865
(x2) | 1 1/4"x19 1/8"x41 7/8" (36x485x1064)

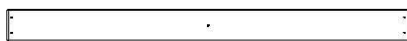

M2 | TABLA DE PISO: W4L14684
(x1) | 5/8"x3 3/8"x41 7/8" (16x86x1064)



H100086 | TORNILLO PFH
(x61) | 8x1 1/2

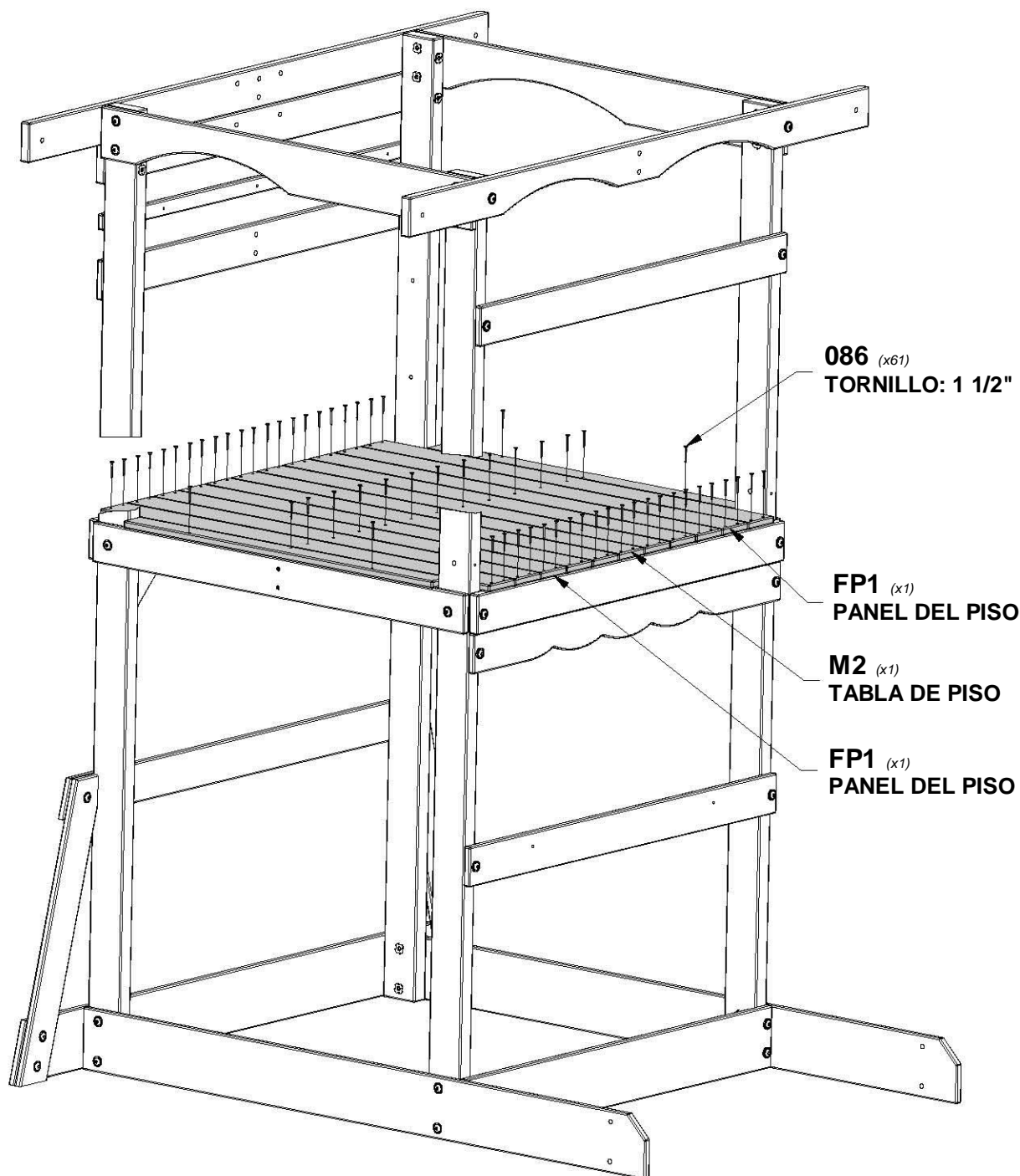



K93 | TABLA DE PARED - W4L14679
(x10) | 3/8"x3 3/8"x19 1/2" (11x86x495)



K92 | TABLA DE PARED DERECHA - W4L14678
(x1) | 3/8"x2 3/4"x37 1/2" (11x70x954)



H100085 | TORNILLO PFH
(x45) | 8 x 1



INSTALE LA PARED 'K92'
PRIMERO LA TABLA CONTRA
POSTE. LUEGO COLOQUE LAS
TABLAS DE PARED 'K93'
SEPARADAS POR UNA DISTANCIA
PAREJA HASTA LA MARCA DE 2
5/8. EL HUECO ES PARA LA TABLA
DEL MURO DE ESCALADA 'K91'.
(VEA EL PASO 10).

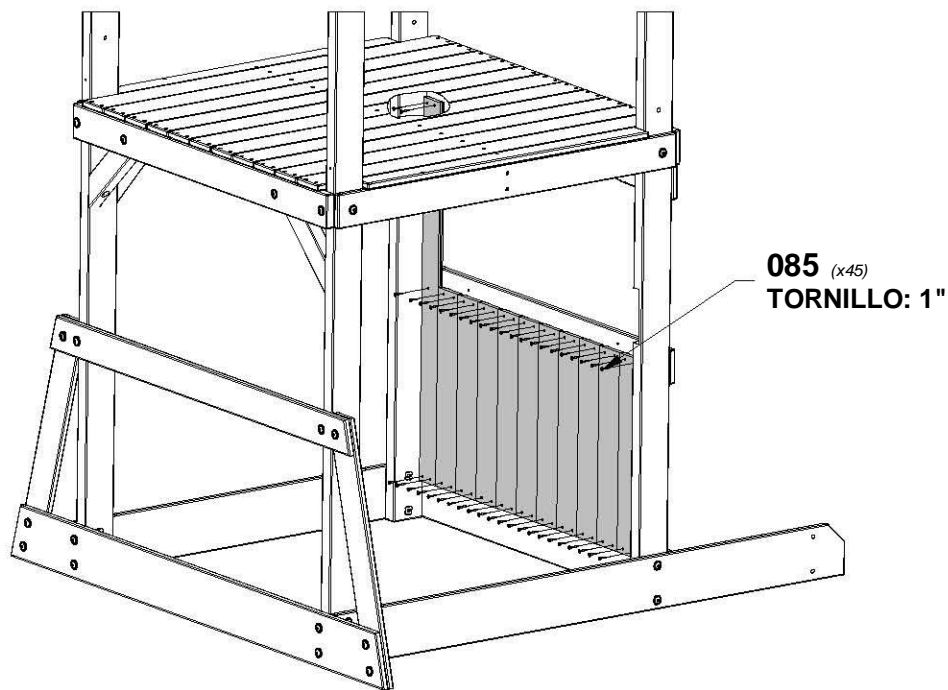
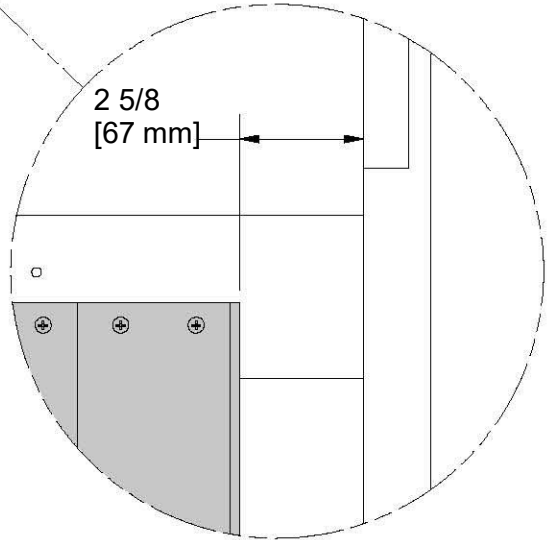
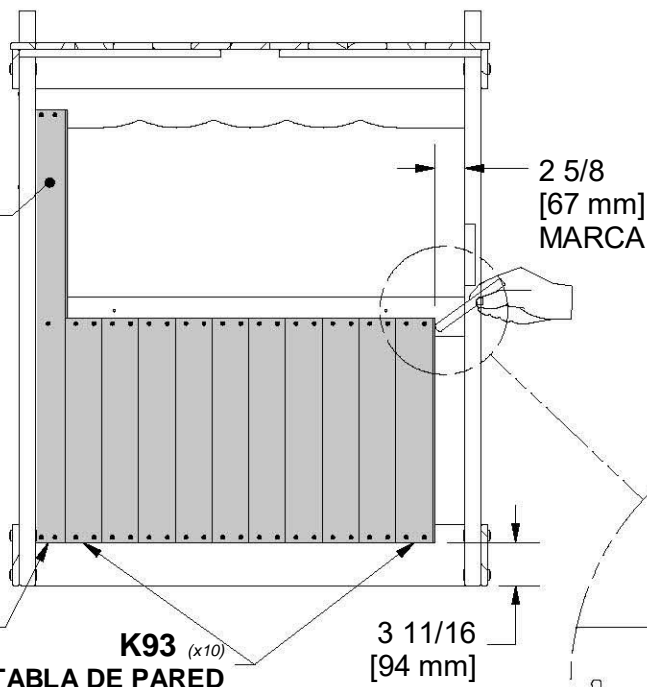



K91 | TABLA DE PARED IZQUIERDA - W4L14677
(x1) | 3/8"x2 3/4"x37 1/2" (11x70x954)



H100085 | TORNILLO PFH
(x5) | 8 x 1

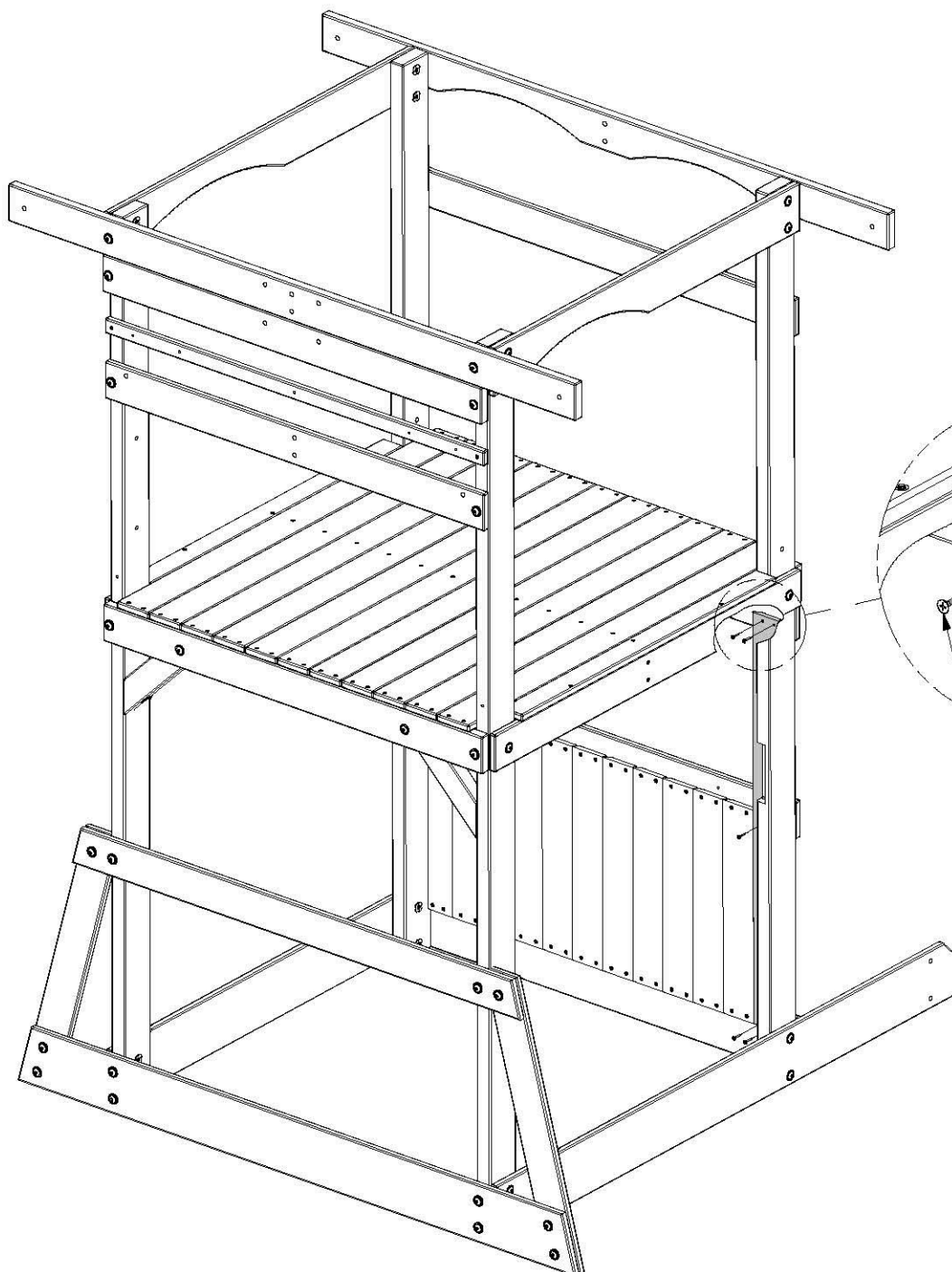

K91 (x1)
TABLA DE PARED
IZQUIERDA

085 (x5)
TORNILLO: 1"



H9 SOPORTE DEL ESTANTE - W4L14668
(x2) 1"x3 3/8"x4 1/2" (24x86x114)



K5 ESTANTE DE SERVICIO - W4L14676
(x1) 5/8"x5 1/4"x40 1/8" (16x134x1018)



H100086 TORNILLO PFH
(x5) 8x1 1/2"



H100090 TORNILLO PFH
(x2) 8x2 1/2"

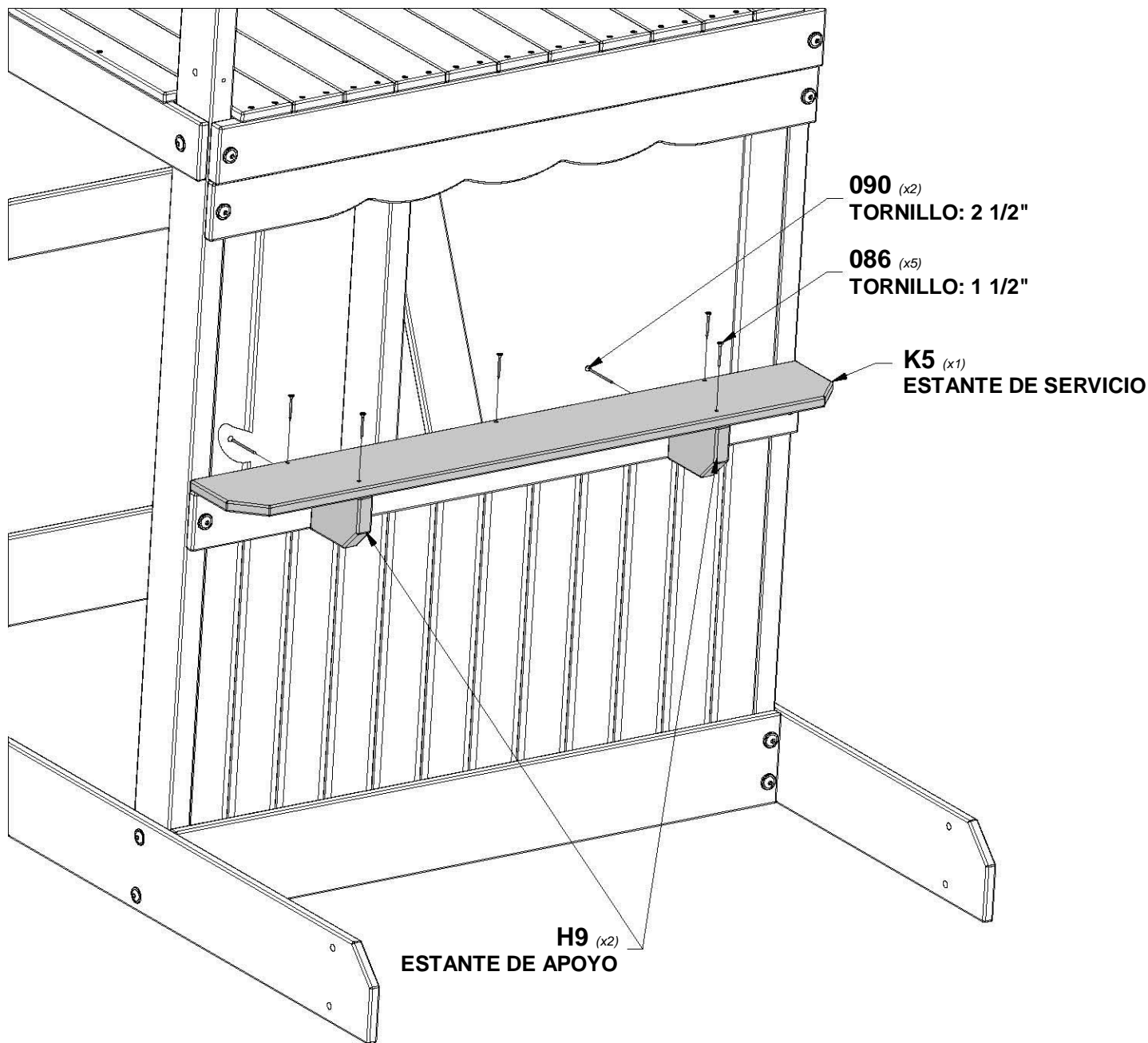



N2 TABLA DE PARED - W4L14706
(x1) 5/8"x2 3/8"x41" (16x60x1040)

M17 TABLA DE PARED CON VENTANA - W4L14699
(x2) 5/8"x3 3/8"x6 1/2" (16x86x164)



H100088 TORNILLO PFH
(x20) 8x1 1/8

M12 TABLA DE PARED CON VENTANA - W4L14694
(x2) 5/8"x3 3/8"x25" (16x86x634)

M3 TABLA DE PARED - W4L14685
(x2) 5/8"x3 3/8"x41" (16x86x1040)

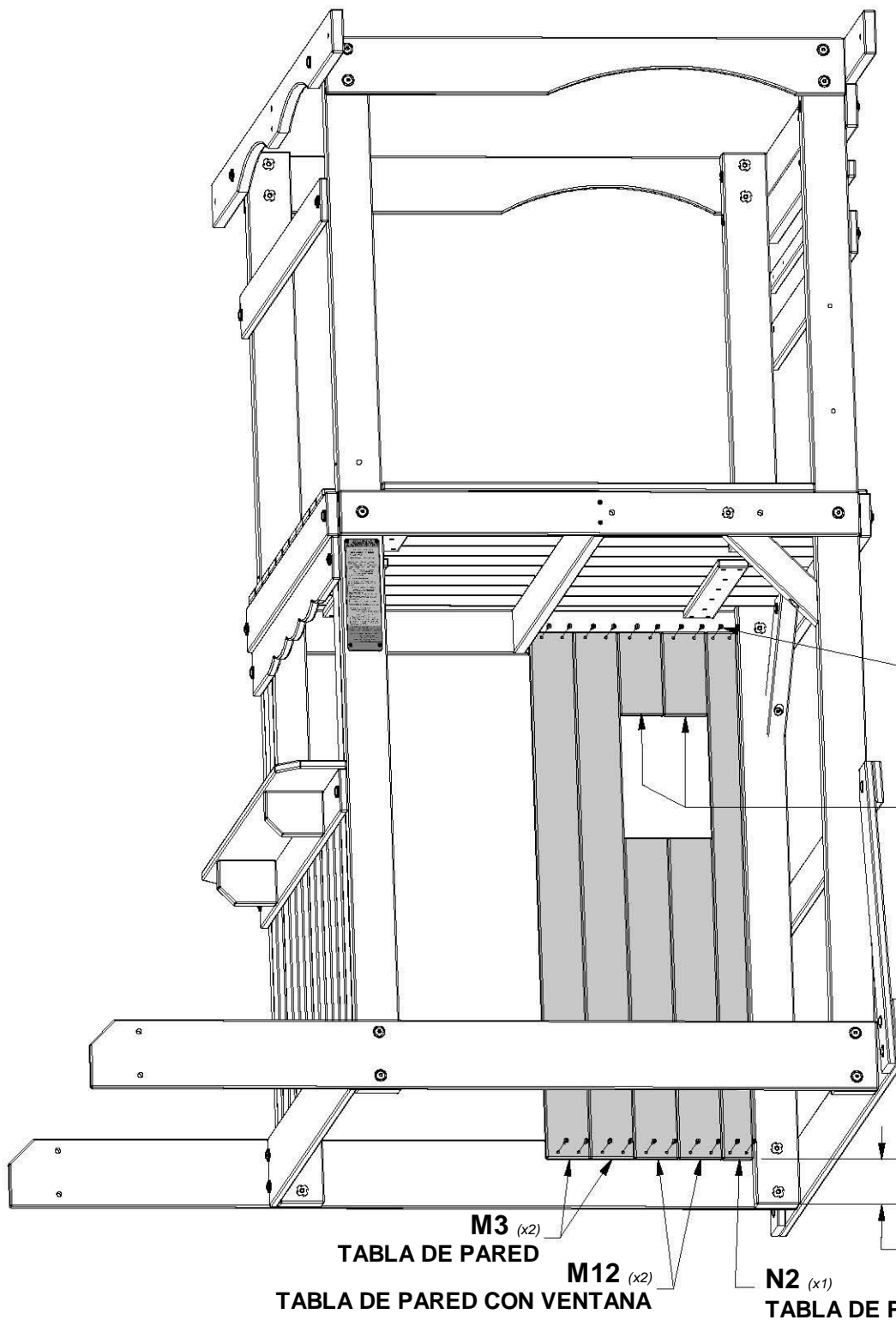

088 (x20)
TORNILLO: 1 1/8"

M17 (x2)
TABLA DE PARED CON VENTANA

M3 (x2) TABLA DE PARED
M12 (x2) TABLA DE PARED CON VENTANA
N2 (x1) TABLA DE PARED
3 3/4 [96 mm]

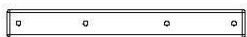
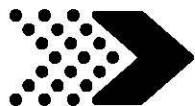

K94 | TABLILLA DE VENTANA - W4L14680
(x1) | 3/8"x1 1/8"x9 7/8" (11x30x252)

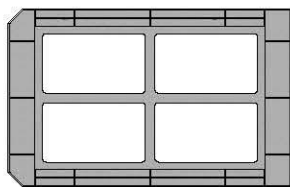

A6P00019 | VENTANA (ENVASE PLANO)
(x1)

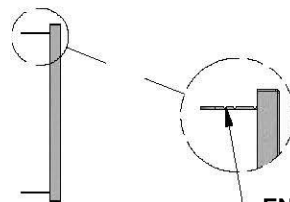

EN ESTE LUGAR, DOBLE
AMBOS LADOS HACIA AFUERA.



H100128 | TORNILLO PWH
(x4) | 8 x 5/8



H100070 | TORNILLO PWH
(x4) | 8 x 3/4

128 (x4)
TORNILLO: 5/8

019 (x1)
VENTANA (ENVASE PLANO)

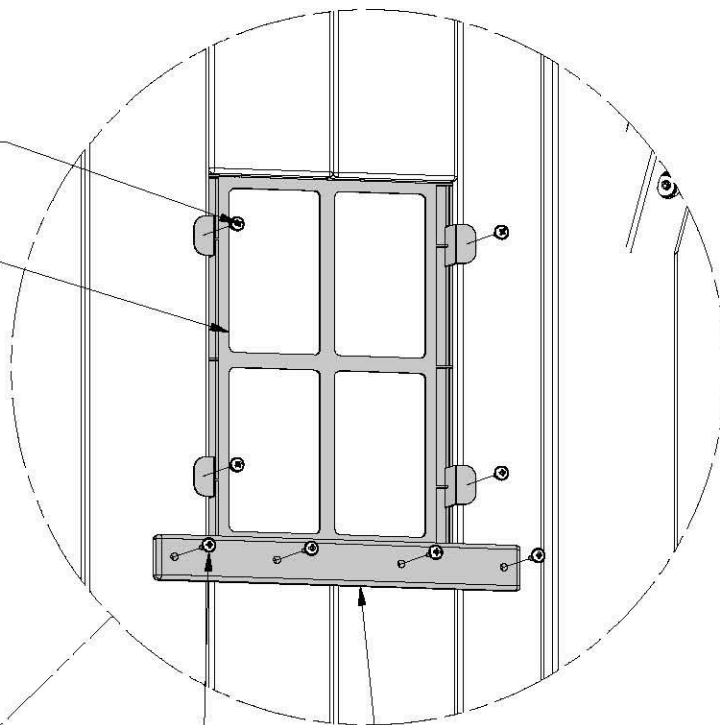

070 (x4)
TORNILLO: 8 x 3/4"

K94 (x1)
TABLILLA DE VENTANA

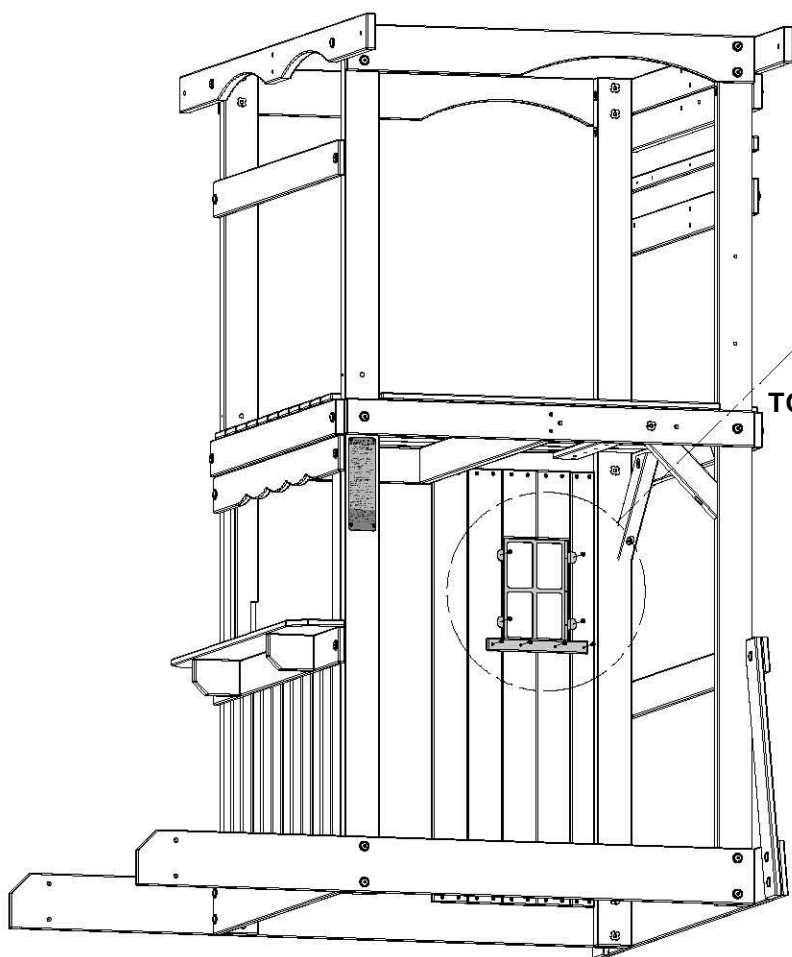

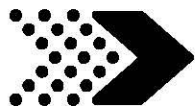

N1 | TABLA DE BISAGRA - W4L14705
(x2) | 5/8"x2 3/8"x37 3/4" (16x60x958)



H100088 | TORNILLO PFH
(x8) | 8x1 1/8

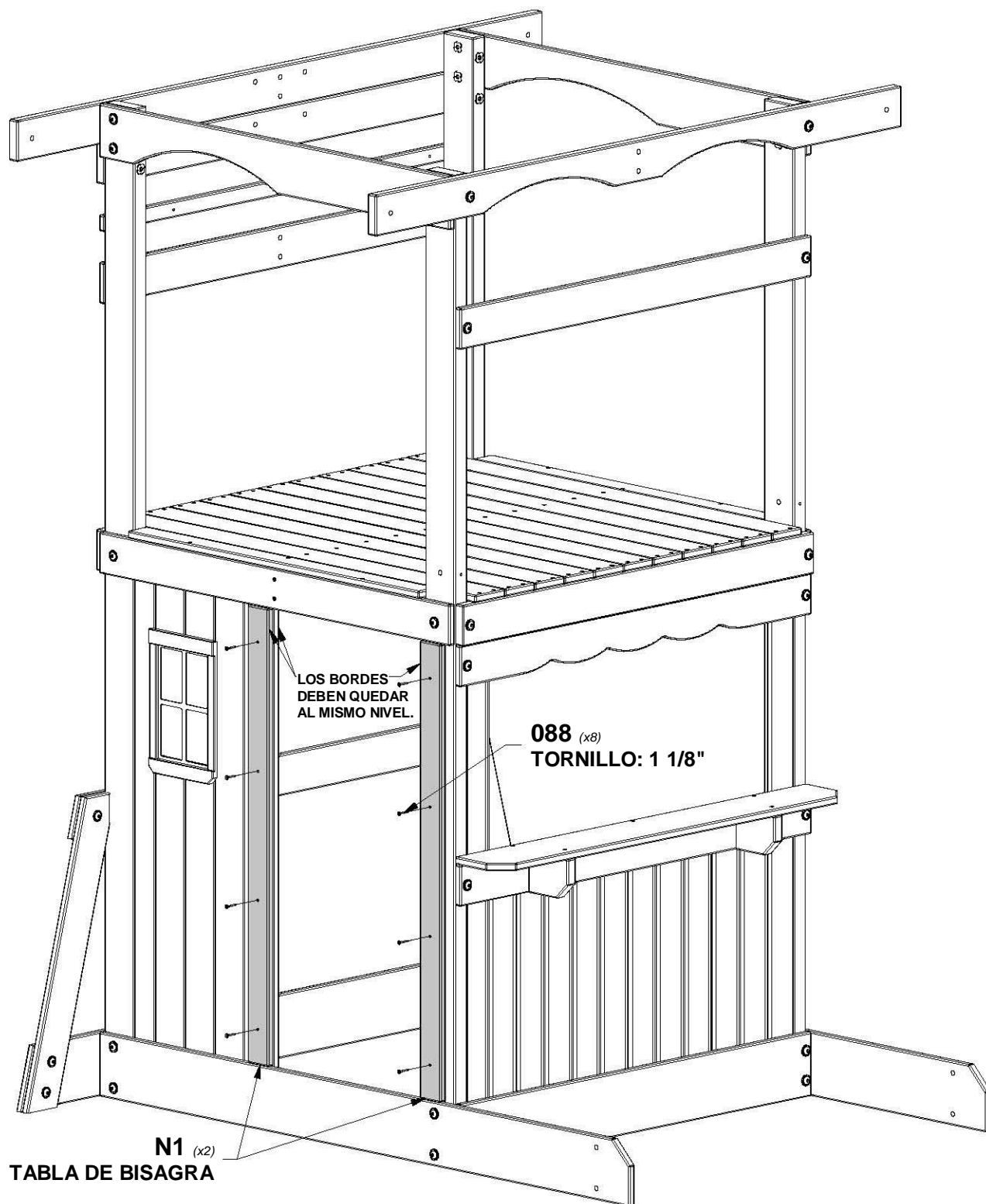



M13 | GUÍA DE PARED - W4L14695
(x1) | 5/8"x3 3/8"x19 1/4" (16x86x490)



M15 | GUÍA DE PARED - W4L14697
(x1) | 5/8"x3 3/8"x16 5/8" (16x86x422)



H100012 | PERNO BL
(x2) | 5/16 x 2



H100030 | ARANDELA DE
(x2) | FIJACIÓN EXT.
8x19



H100074 | TUERCA EN T
(x2) | 5/16

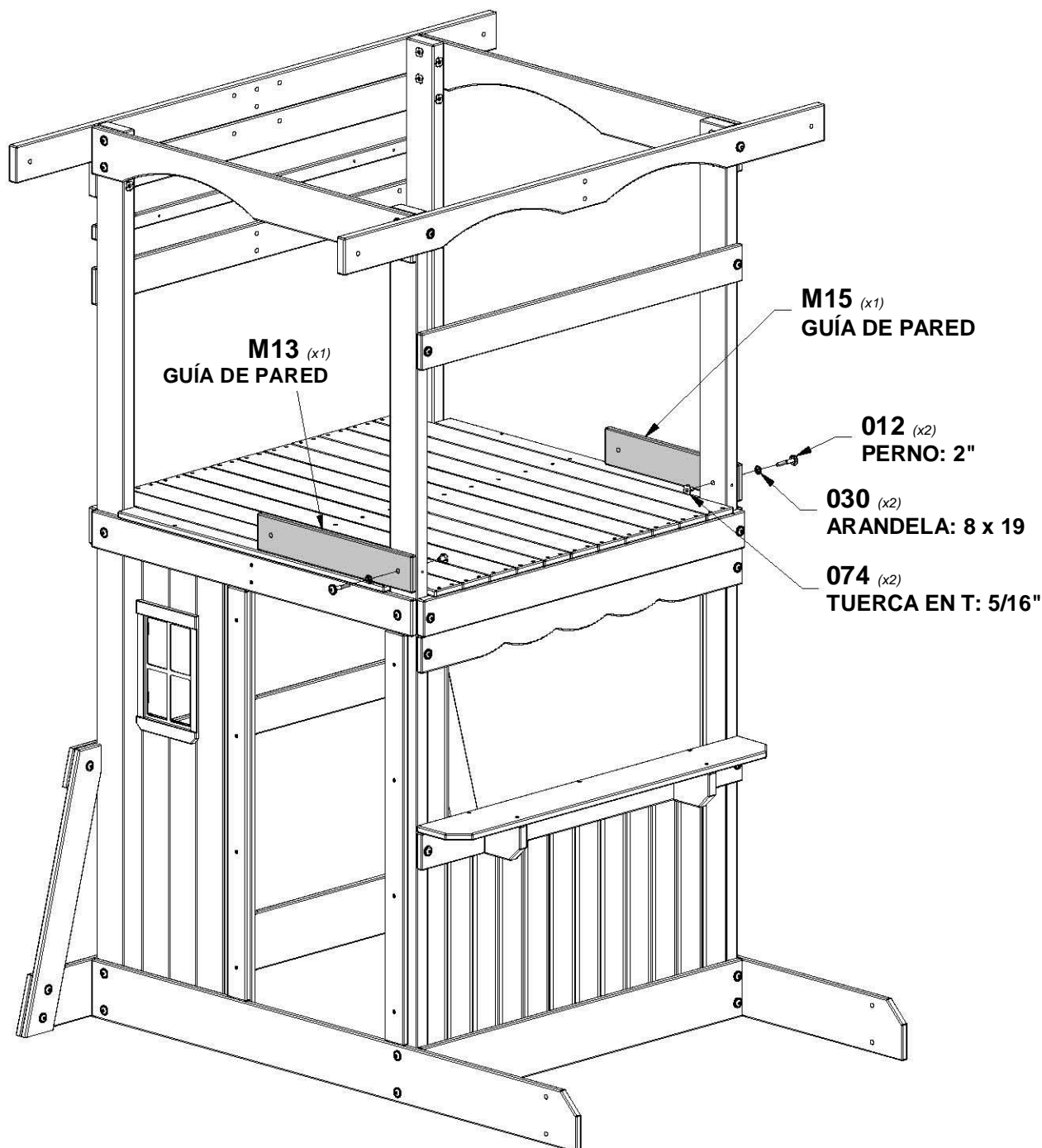



M5 TABLA DE PARED - W4L14687
(x1) 5/8"x3 3/8"x40 1/8" (16x86x1018)

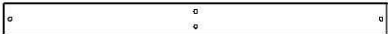

M19 TABLA DE PARED - W4L14701
(x1) 5/8"x3 3/8"x40 1/8" (16x86x1018)



H100027 TIRAFONDO BL
(x4) 5/16 x 2

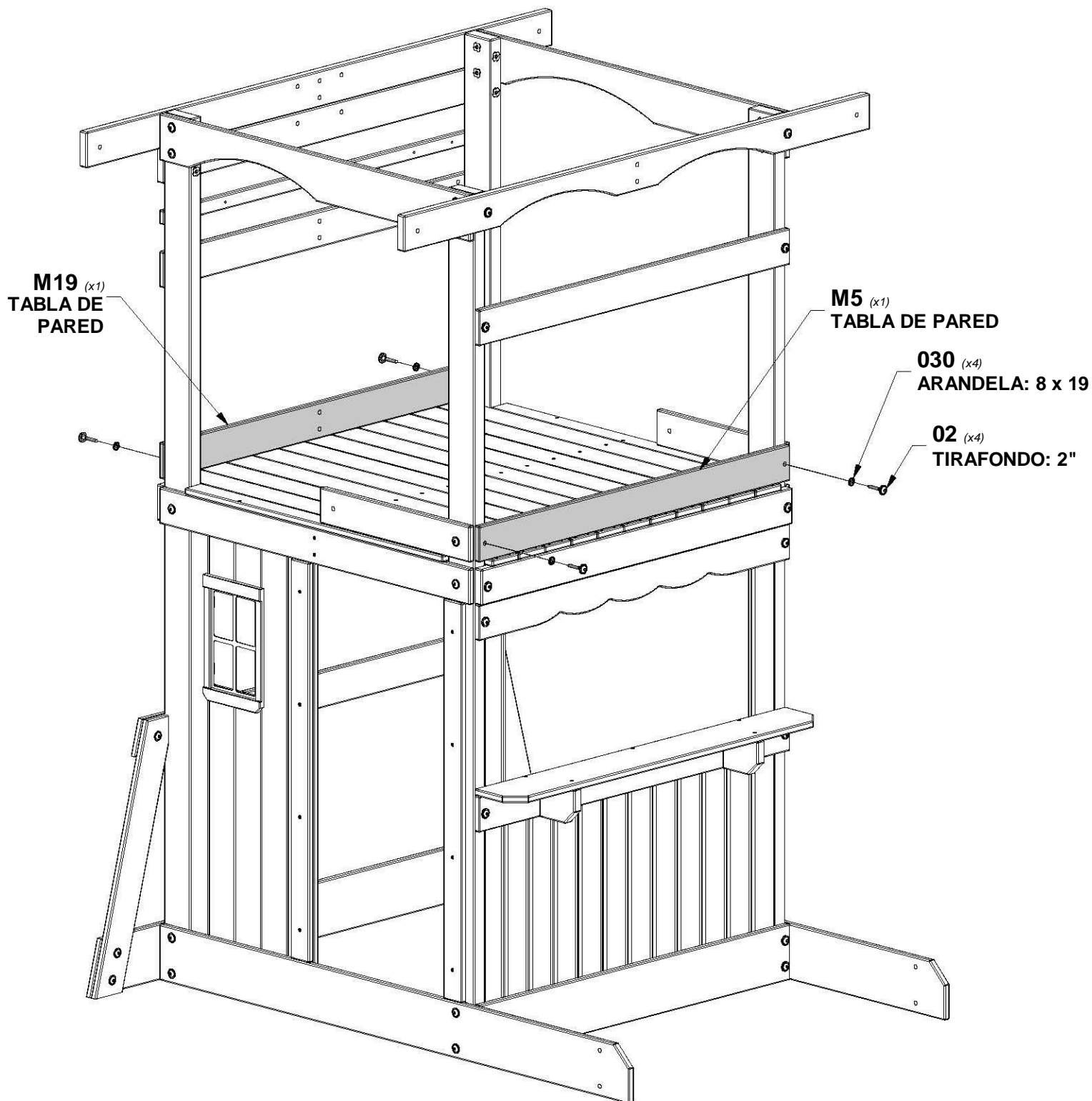

H100030 ARANDELA DE FIJACIÓN EXT.
(x4) 8x19



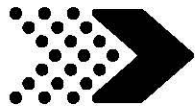

N3 TABLA DE PARED - W4L14707
(x1) 5/8"x2 3/8"x30" (16x60x762)

M10 TABLA DE PARED - W4L14692
(x1) 5/8"x3 3/8"x30" (16x86x762)

M16 TABLA DE PARED CON VENTANA - W4L14698
(x2) 5/8"x3 3/8"x14" (16x86x356)

M20 TABLA DE PARED - W4L14702
(x1) 5/8"x3 3/8"x31 3/4" (16x86x808)

M17 TABLA DE PARED CON VENTANA - W4L14699
(x2) 5/8"x3 3/8"x6 1/2" (16x86x164)

A4M01046 SOPORTE EN ESCUADRA
(x1) 2.5x38x55x55



H100008 PERNO BL
(x1) 5/16 x 1



H100115 PERNO BL
(x1) 5/16x1/2



H100005 CILINDRO DE TUERCA BL
(x1) 5/16 x 7/8



H100088 TORNILLO PFH
(x18) 8x1 1/8



H100031 ARANDELA DE FIJACIÓN EXT.
(x1) 12 x 19



H100074 TUERCA EN T
(x1) 5/16



NOTA:
INSTALE LAS TUERCAS T EN LAS TABLAS ANTES DEL MONTAJE.



CON UNA BROCA 7/16" [10 mm], DE MARQUE Y PERFORE LA TABLA DEL PISO Y LA TABLA DE PARED.

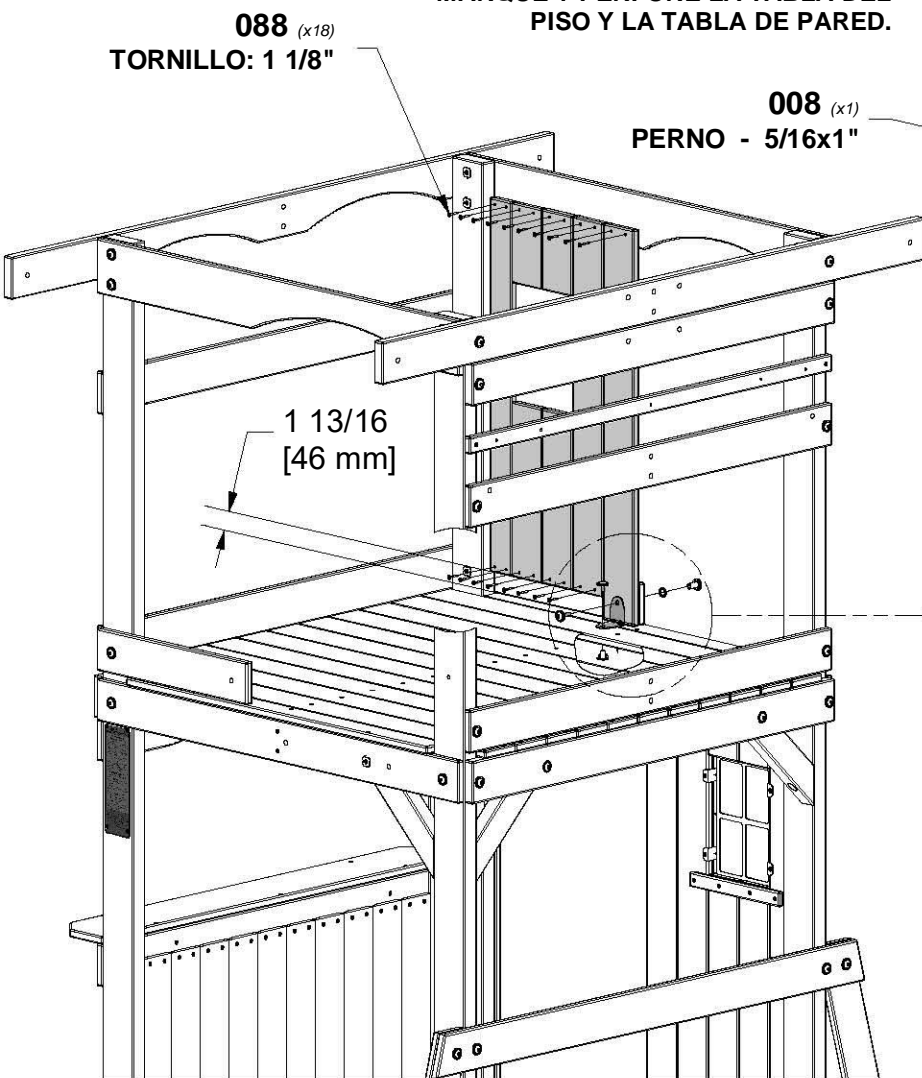

115 (x1)
PERNO - 1/2"

005 (x1)
TUERCA CILÍNDRICA: 7/8"

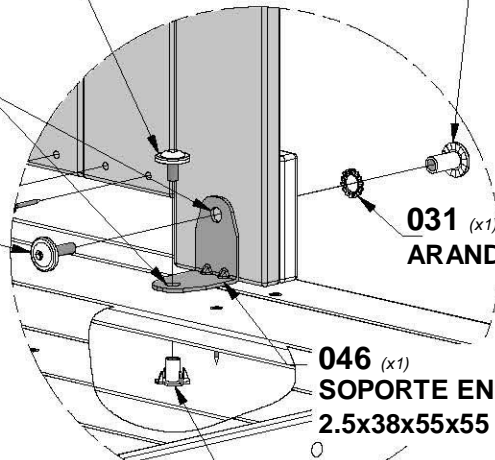

008 (x1)
PERNO - 5/16x1"

031 (x1)
ARANDELA: 12 x 19

046 (x1)
SOPORTE EN ESCUADRA
2.5x38x55x55

074 (x1)
TUERCA EN T: 5/16"

1 13/16
[46 mm]

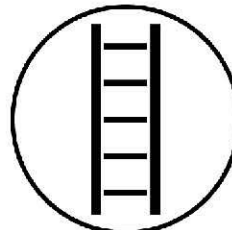



K94 | TABLILLA DE VENTANA - W4L14680
(x1) | 3/8"x1 1/8"x9 7/8" (11x30x252)

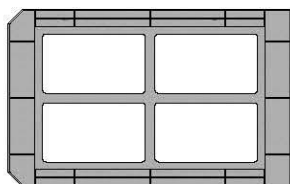

A6P00019 | VENTANA (ENVASE PLANO)
(x1)

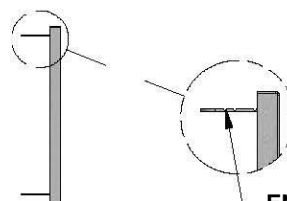

EN ESTE LUGAR, DOBLE
AMBOS LADOS HACIA AFUERA.



H100128 | TORNILLO PWH
(x4) | 8 x 5/8



H100070 | TORNILLO PWH
(x4) | 8 x 3/4

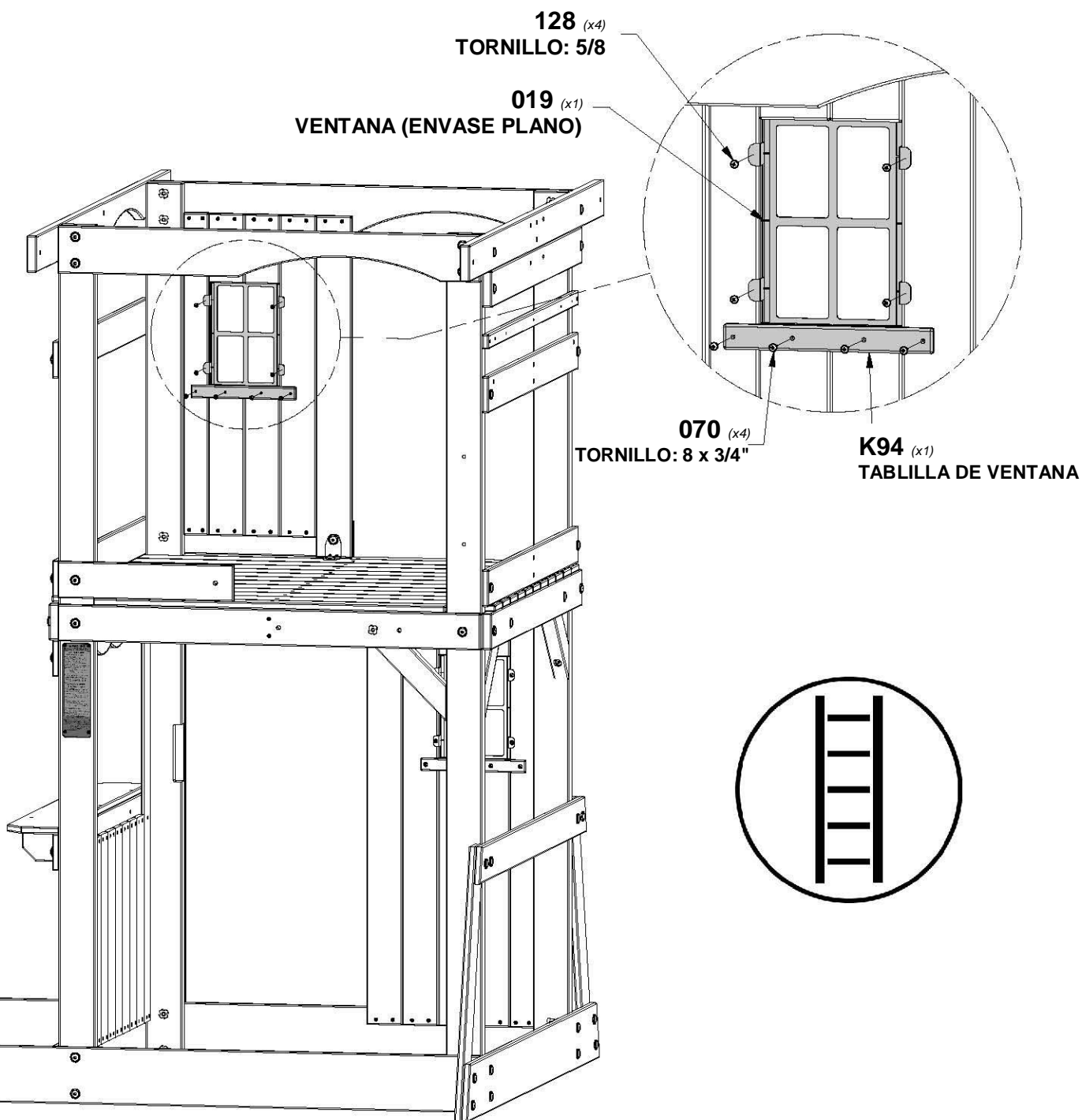

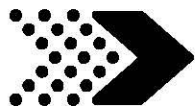

M14 TABLA VERTICAL - W4L14696
(x4) | 5/8"x3 3/8"x17 3/4" (16x86x452)



M22 TABLA VERTICAL - W4L14704
(x5) | 5/8"x3 3/8"x20 1/8" (16x86x512)



H100088 TORNILLO PFH
(x36) | 8x1 1/8

3 3/8
[86 mm]
TÍPICO

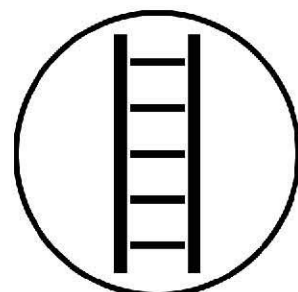
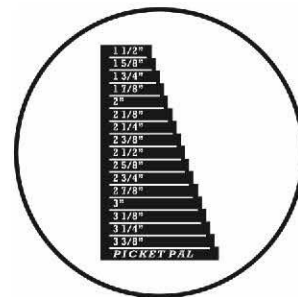
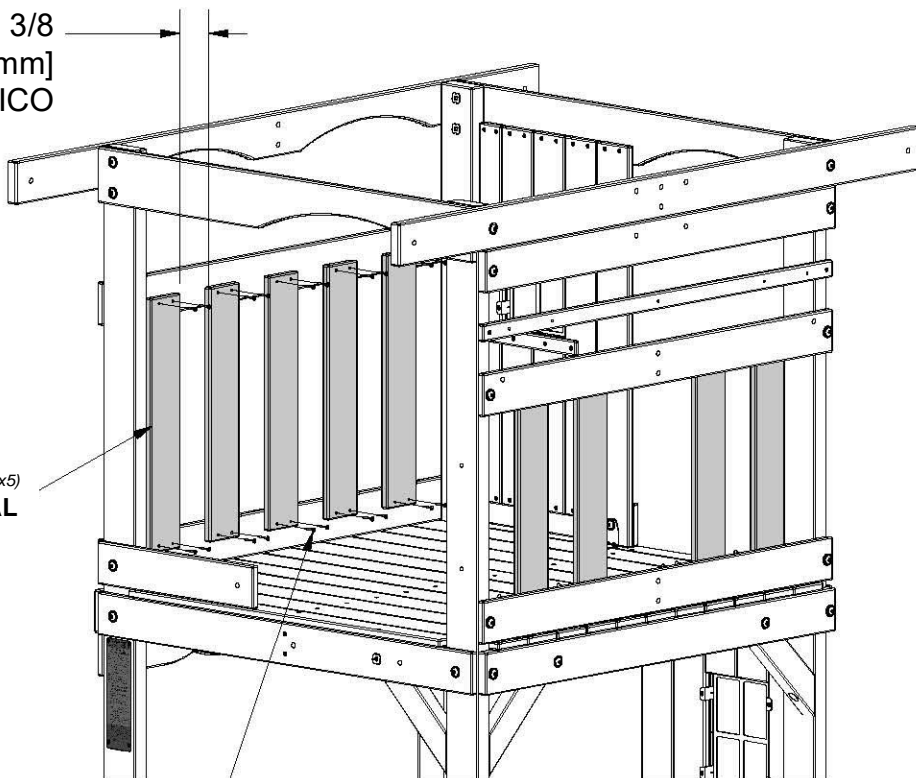

M22 (x5)
TABLA VERTICAL

088 (x36)
TORNILLO: 1 1/8"

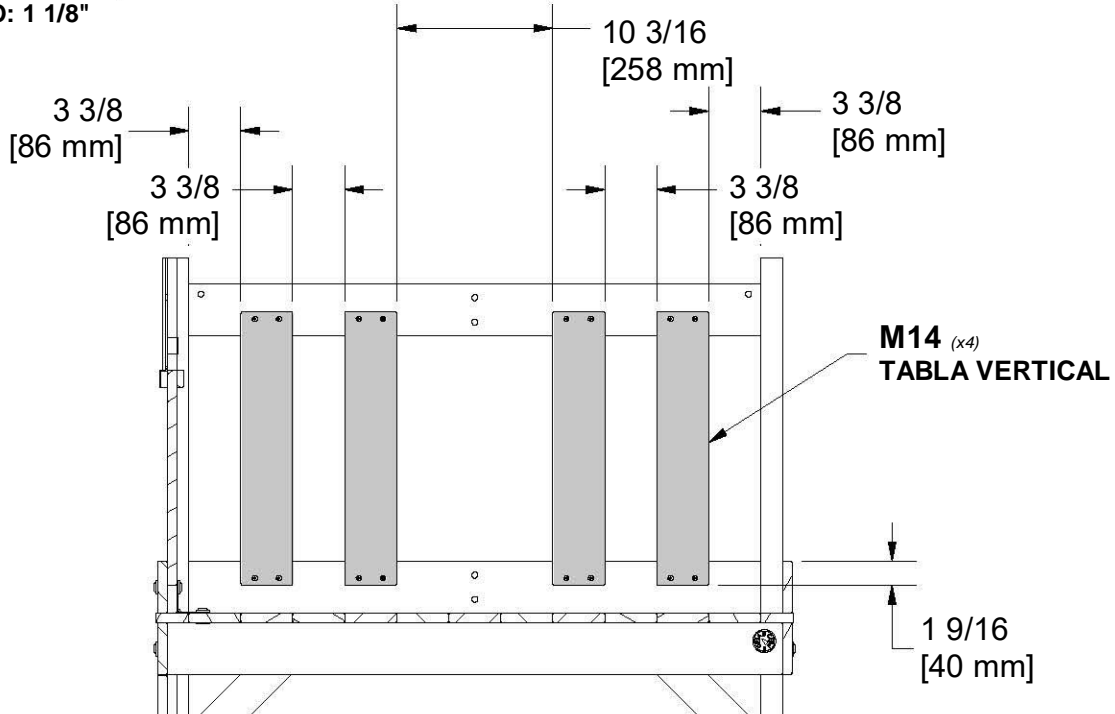

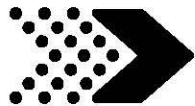

M9 (x1) TABLA DE PARED CON PICAPORTE - W4L14691
5/8"x3 3/8"x31 3/4" (16x86x808)



M10 (x1) TABLA DE PARED - W4L14692
5/8"x3 3/8"x30" (16x86x762)



A4M01046 (x1) SOPORTE EN ESCUADRA
2.5x38x55x55



H100008 (x1) PERNO BL
5/16 x 1



H100088 (x6) TORNILLO PFH
8x1 1/8



H100115 (x1) PERNO BL
5/16x1/2



H100031 (x1) ARANDELA DE FIJACIÓN EXT.
12 x 19



H100005 (x1) CILINDRO DE TUERCA BL
5/16 x 7/8



H100074 (x1) TUERCA EN T
5/16

AGUJEROS HACIA ABAJO

088 (x6)
TORNILLO: 1 1/8"

031 (x1)
ARANDELA: 12 x 19

005 (x1)
TUERCA CILÍNDRICA: 7/8"

NIVELADO

046 (x1)
SOPORTE EN ESCUADRA
2.5x38x55x55

008 (x1)
PERNO - 5/16x1"

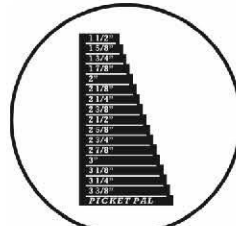
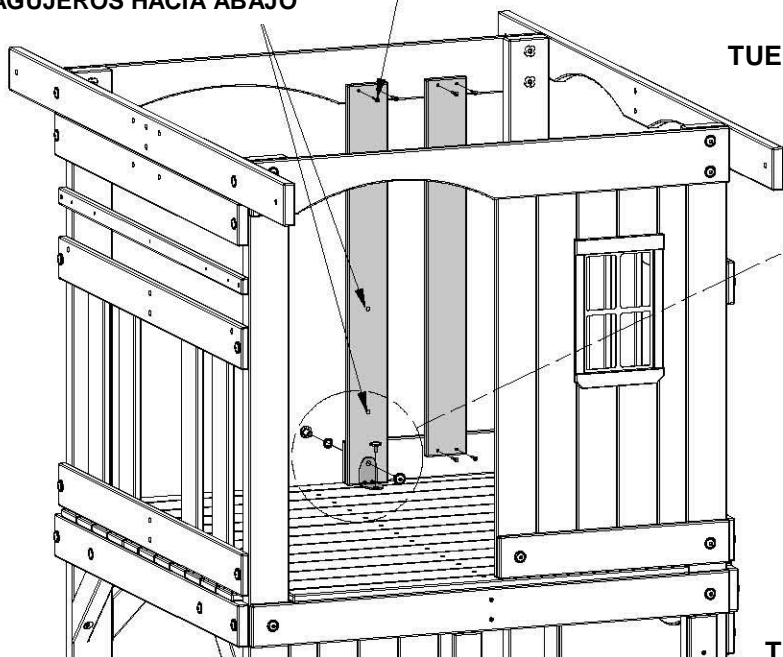

M9 (x1)
TABLA DE PARED CON
PICAPORTE

3 1/4
[82 mm]

M10 (x1)
TABLA DE PARED

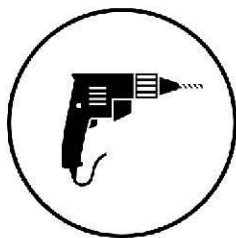

CON UNA BROCA 7/16"
[10 mm], DE MARQUE Y
PERFORE LA TABLA DEL PISO.

115 (x1)
PERNO - 1/2"

074 (x1)
TUERCA EN T: 5/16"

1 15/16
[49 mm]

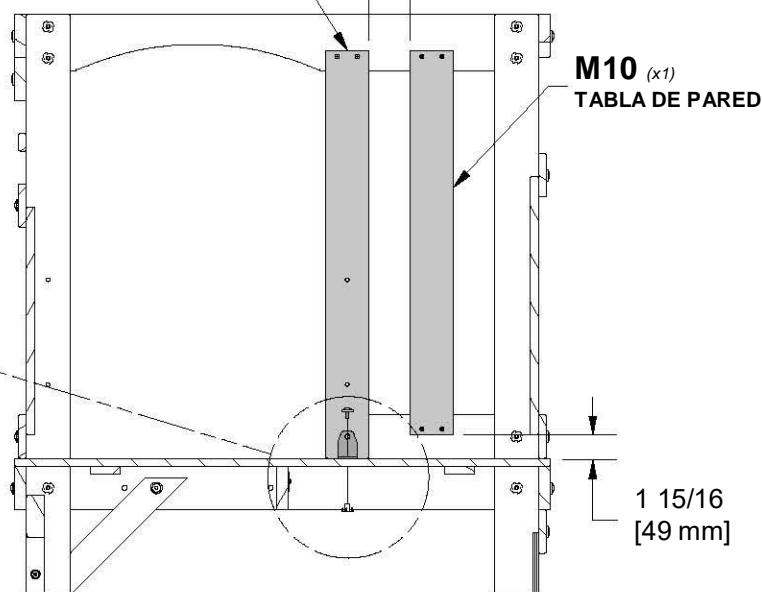

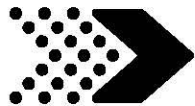

M1 | GUÍA DE EXTREMO DEL TECHO - W4L14683
(x2) | 5/8"x3 3/8"x41 7/8" (16x86x1064)



A4M01046 | SOPORTE EN ESCUADRA
(x4) | 2.5x38x55x55



H100115 | PERNO BL
(x8) | 5/16x1/2



H100074 | TUERCA EN T
(x4) | 5/16



H100031 | ARANDELA DE FIJACIÓN EXT
(x4) | 12x19

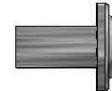

H100005 | CILINDRO DE TUERCA BL
(x4) | 5/16 x 7/8



NOTA:
INSTALE LAS TUERCAS T EN LAS
TABLAS ANTES DEL MONTAJE.

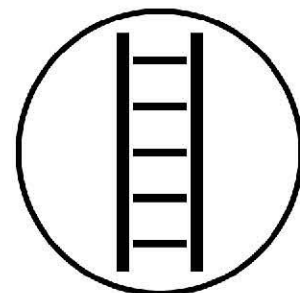
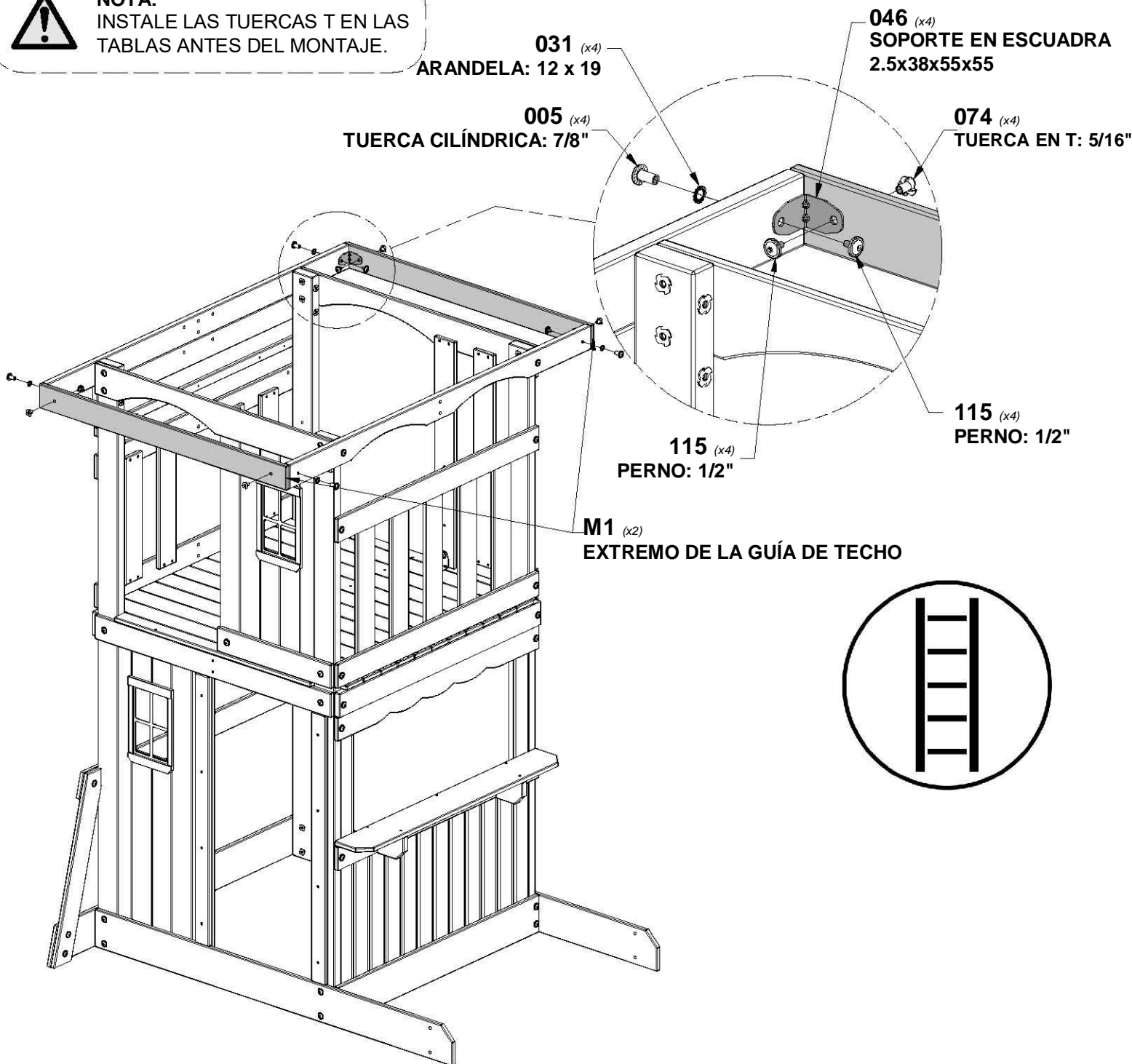

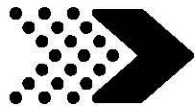

M7 | GUÍA SUPERIOR DE TECHO - W4L14689
(x1) | 5/8"x3 3/8"x40" (16x86x1016)

H6 | MONTANTE DE TECHO - W4L14665
(x1) | 1"x3 3/8"x24" (24x86x610)

H11 | MONTANTE DE TECHO - W4L14670
(x1) | 1"x3 3/8"x55 1/4" (24x86x1404)

A4M01046 | SOPORTE EN ESCUADRA
(x2) | 2.5x38x55x55



H100011 | PERNO BL
(x4) | 5/16 x 1 3/4



H100010 | PERNO BL
(x4) | 5/16 x 1-1/2



H100115 | PERNO BL
(x4) | 5/16x1/2

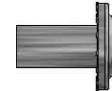

H100005 | CILINDRO DE
TUERCA BL
(x2) | 5/16 x 7/8



H100086 | TORNILLO PFH
(x1) | 8x1 1/2



H100030 | ARANDELA DE FIJACIÓN EXT.
(x8) | 8x19



H100031 | ARANDELA DE FIJACIÓN EXT.
(x2) | 12 x 19

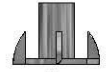

H100074 | TUERCA EN T
(x10) | 5/16



NOTA:
INSTALE LAS TUERCAS T EN LAS
TABLAS ANTES DEL MONTAJE.

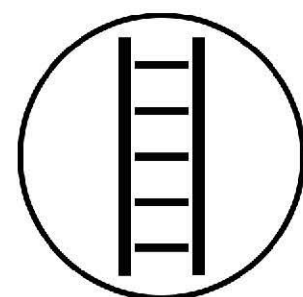
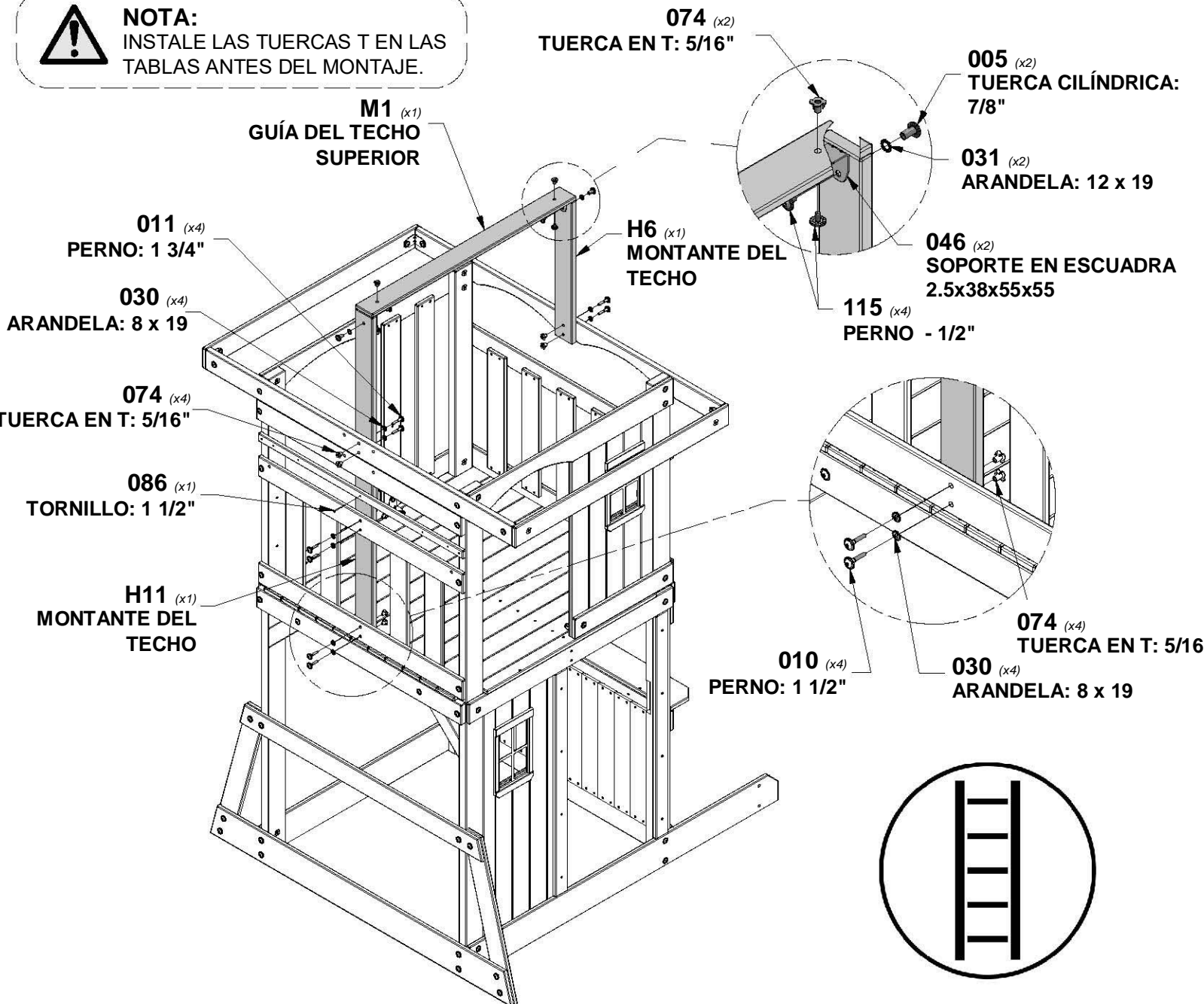

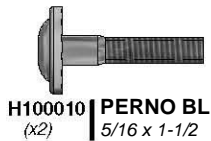

NOTA:
INSTALE LAS TUERCAS T EN LAS
TABLAS ANTES DEL MONTAJE.

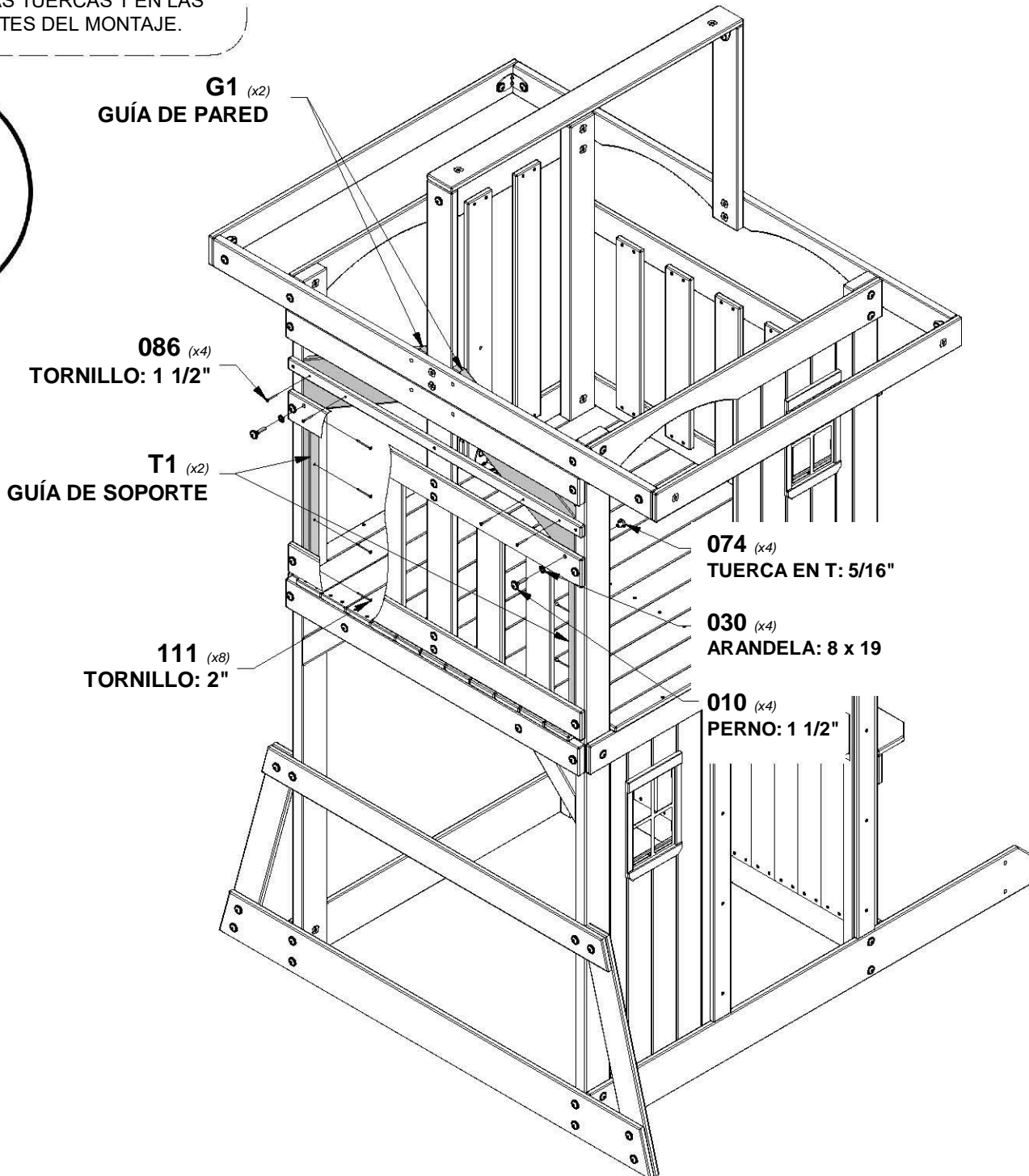
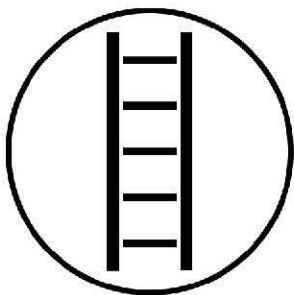

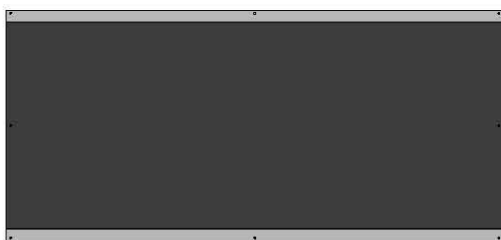

A6P00035 | TARP .32x1014x2195
(x1)



H100128 | TORNILLO PWH
(x8) | 8 x 5/8

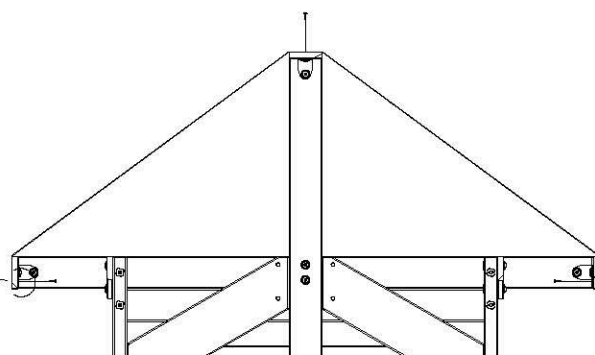
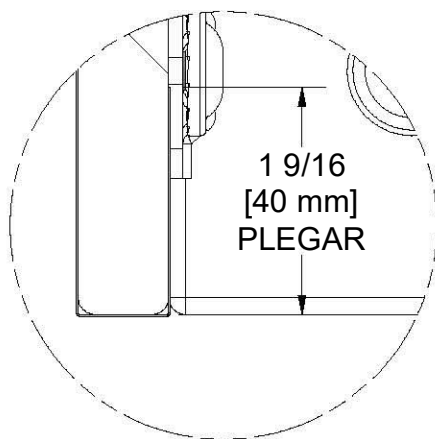
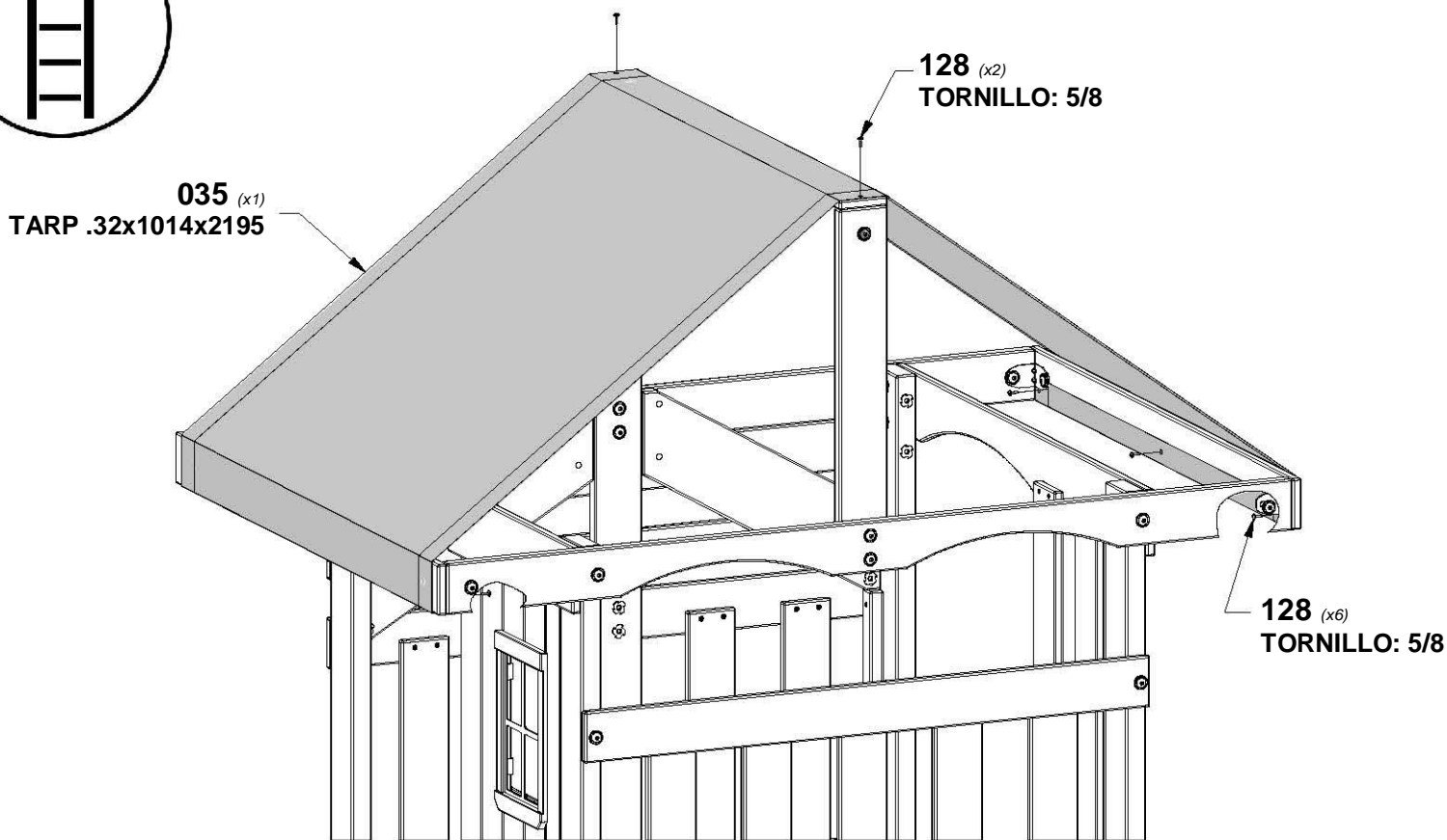
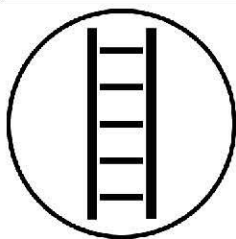



H7 | **MONTANTE DEL BANCO - W4L14666**
(x2) | 1"x3 3/8"x15" (24x86x380)

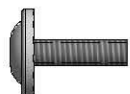

H100008 | **PERNO BL**
(x4) | 5/16 x 1



H100030 | **ARANDELA DE FIJACIÓN EXT.**
(x4) | 8x19



H100005 | **CILINDRO DE TUERCA BL**
(x4) | 5/16 x 7/8



H100031 | **ARANDELA DE FIJACIÓN EXT.**
(x4) | 12 x 19

12 x 19

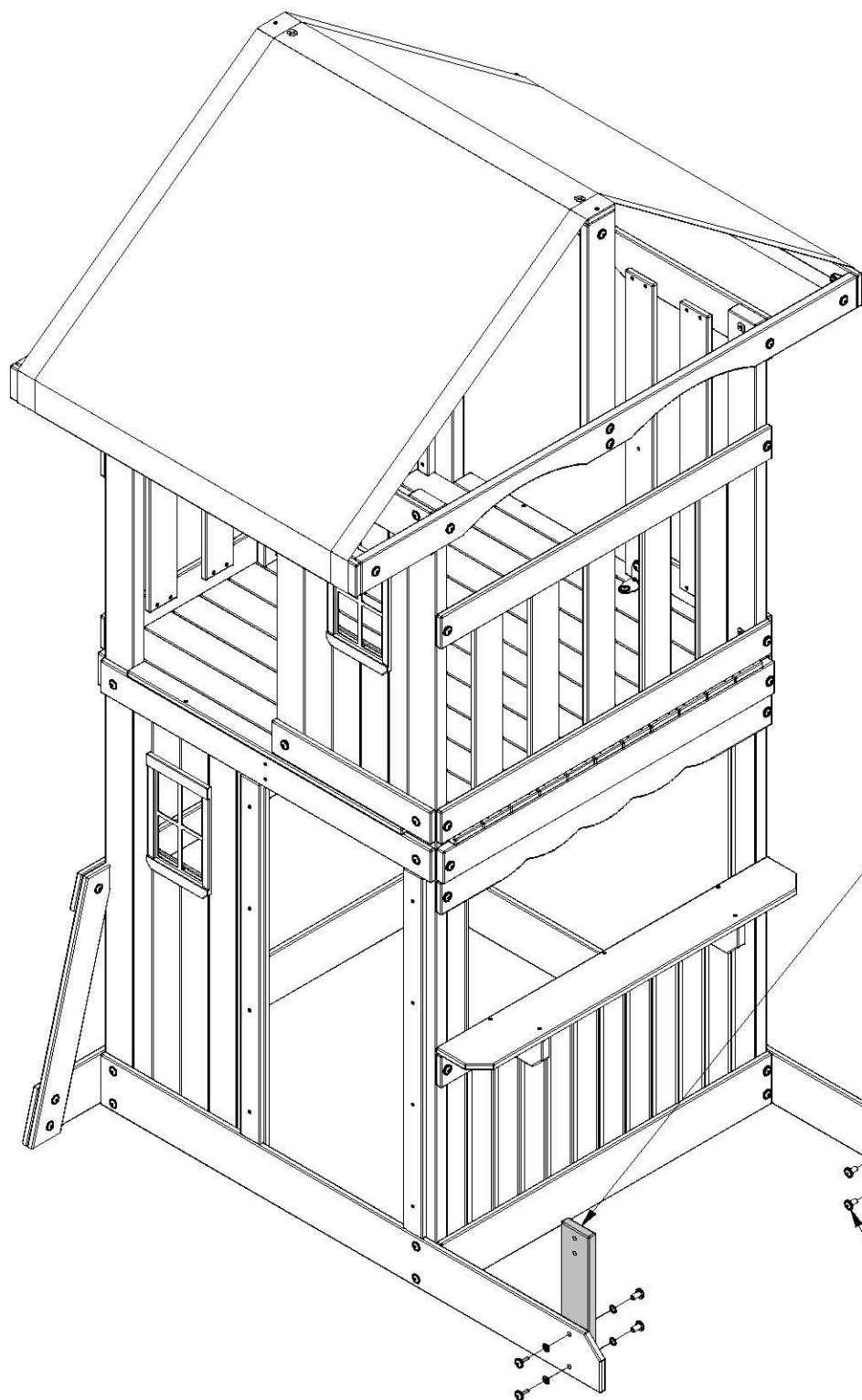

H7 (x2)
MONTANTE DEL BANCO

008 (x4)
PERNO - 5/16x1"

030 (x4)
ARANDELA: 8 x 19

031 (x4)
ARANDELA: 12 x 19

005 (x4)
TUERCA CILÍNDRICA: 7/8"



MONTAJE DEL FUERTE

PASO 26

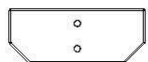

H8 | SOPORTE DEL ASIENTO - W4L14667
(x2) | 1"x3 3/8"x8 1/2" (24x86x216)



H100011 | PERNO BL
(x4) | 5/16 x 1 3/4



H100030 | ARANDELA DE FIJACIÓN
(x4) | EXT.
8x19



H100074 | TUERCA EN T
(x4) | 5/16



NOTA:
INSTALE LAS TUERCAS T EN LAS
TABLAS ANTES DEL MONTAJE.

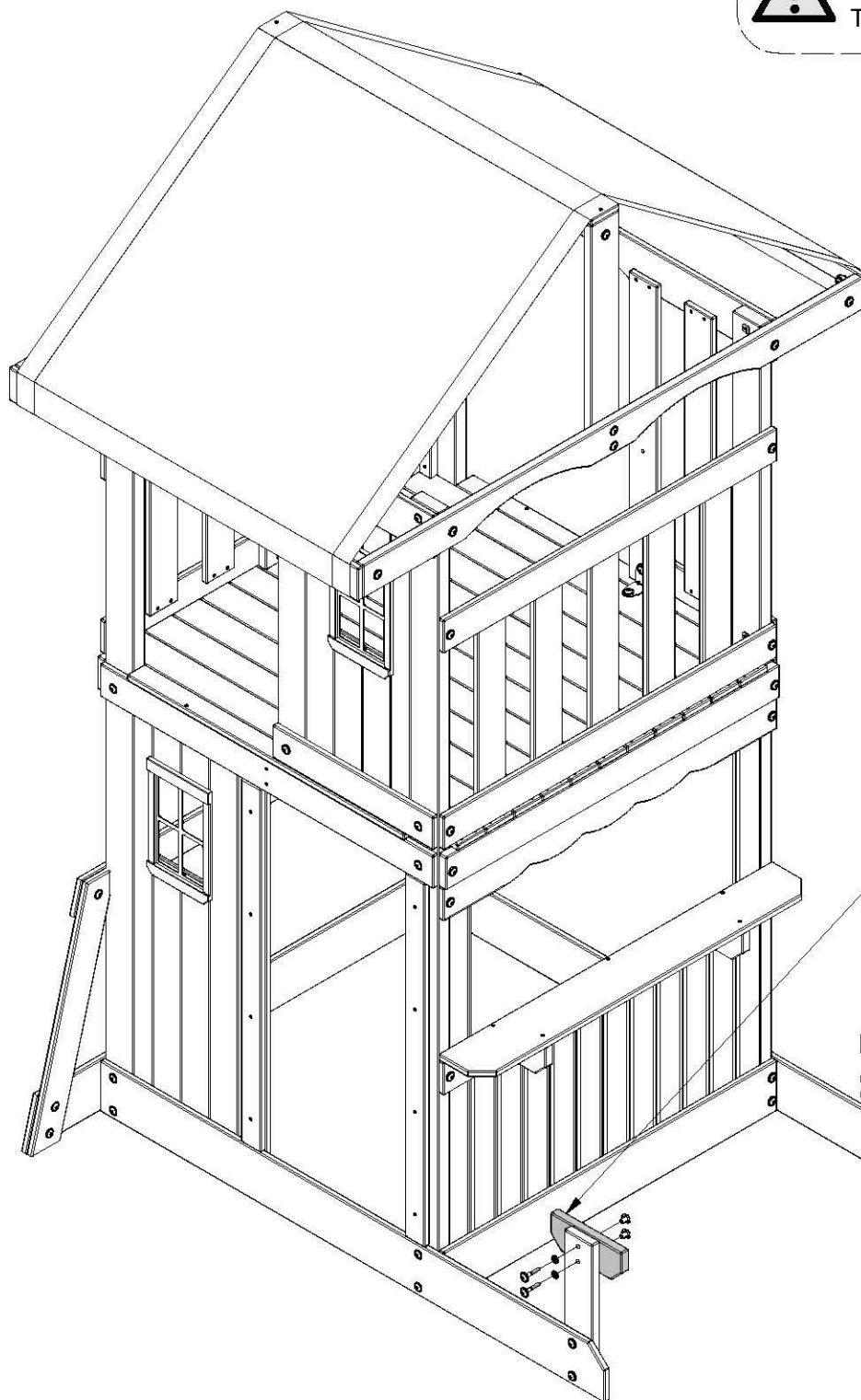

H8 (x2)
SOPORTE DE ASIENTO

011 (x4)
PERNO: 1 3/4"

030 (x4)
ARANDELA: 8 x 19

074 (x4)
TUERCA EN T: 5/16"

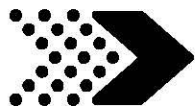

Q1 ASIENTO DEL BANCO - W4L14710
(x2) 1"x4 3/8"x40 1/8" (24x112x1018)



H100089 TORNILLO PFH
(x8) 8x1 3/4

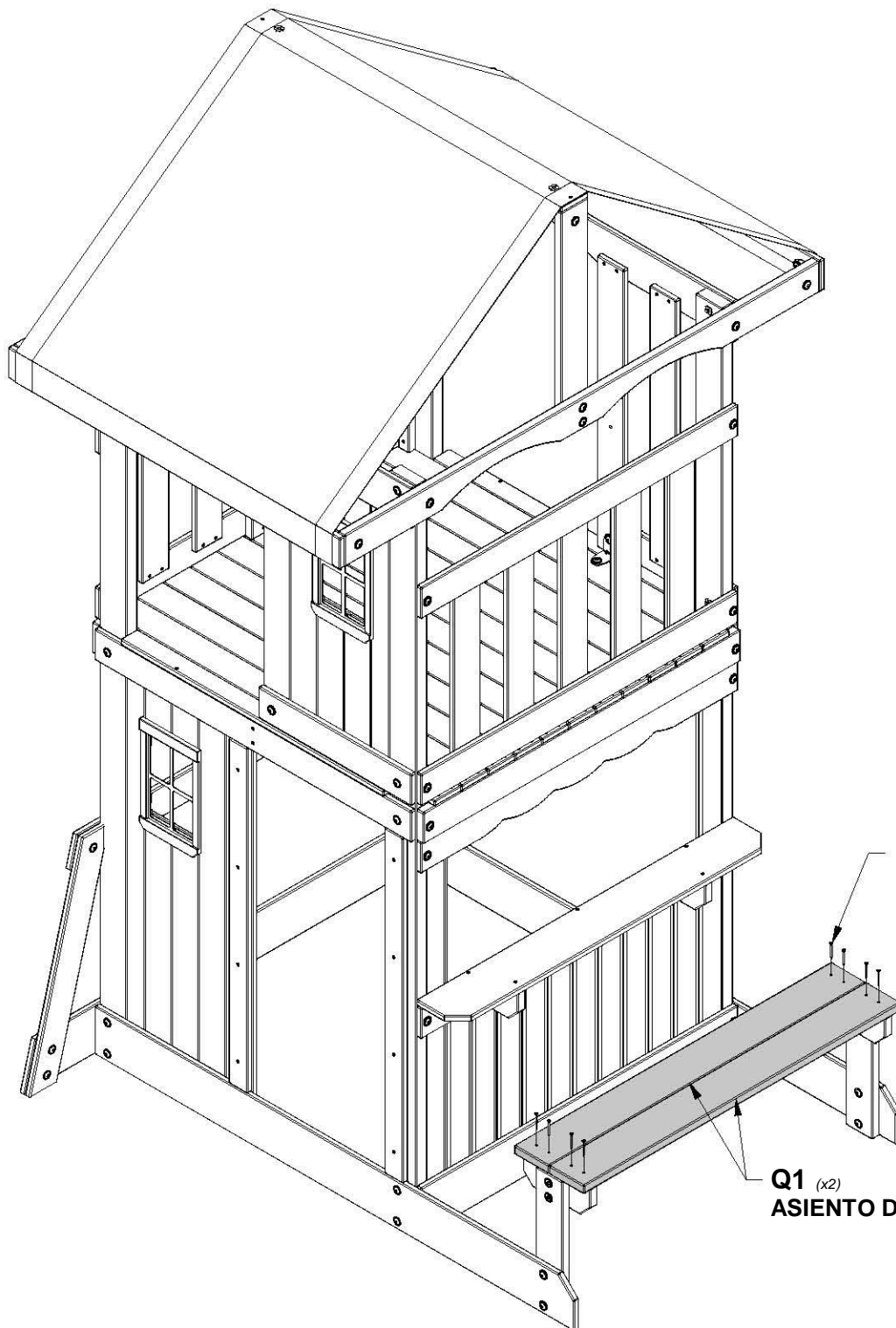



MONTAJE DEL FUERTE

PASO 28

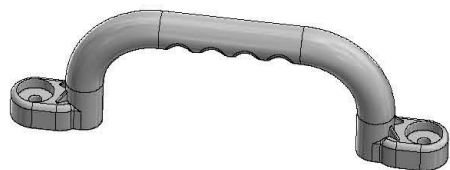

A6P00303 | ASIDERA PLÁSTICA COLOR AMARILLO
(x2)



H101027 | PERNO BL
(x2) 1/4x1-3/4



H100137 | PERNO BL
(x2) 1/4 x 1



H100138 | ARANDELA DE FIJACIÓN
(x4) EXT. 6x15



H100072 | TUERCA EN T
(x4) 1/4



NOTA:
INSTALE LAS TUERCAS T EN LAS
TABLAS ANTES DEL MONTAJE.

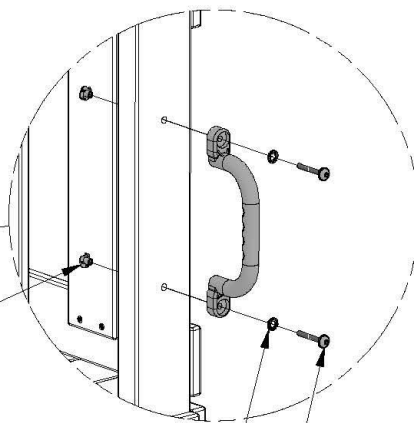
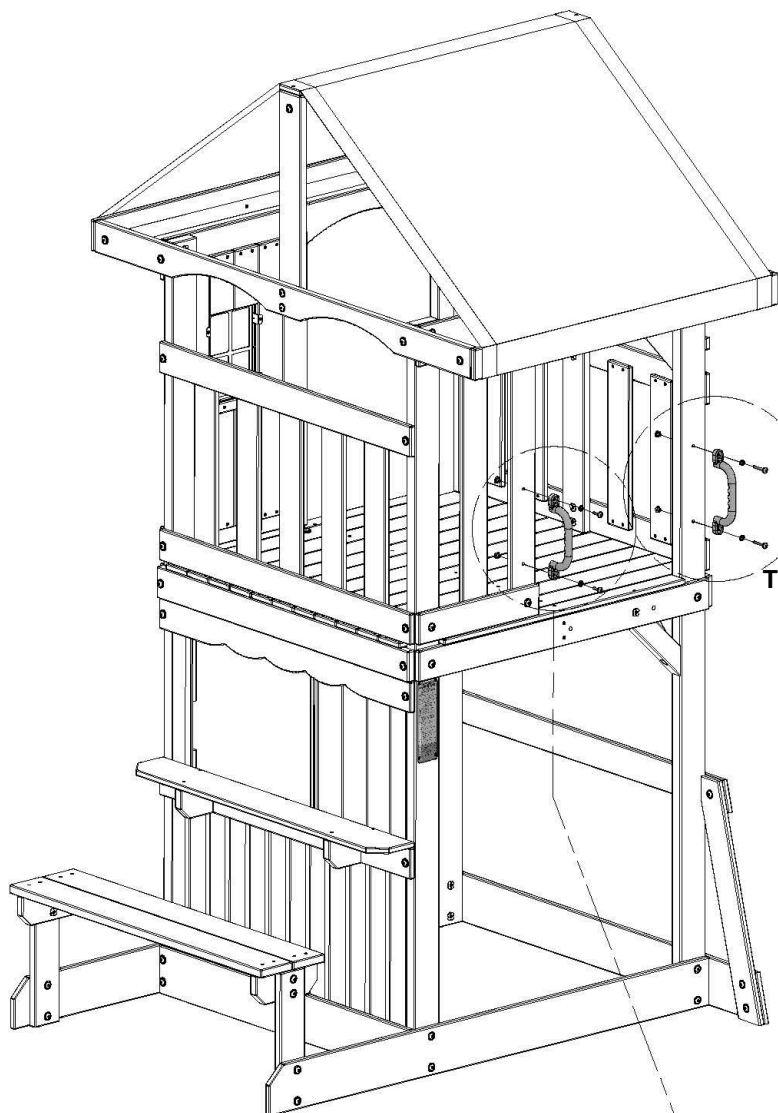

072 (x2)
TUERCA EN T: 1/4"

138 (x2)
ARANDELA: 6 x 15

027 (x2)
PERNO: 1-3/4"

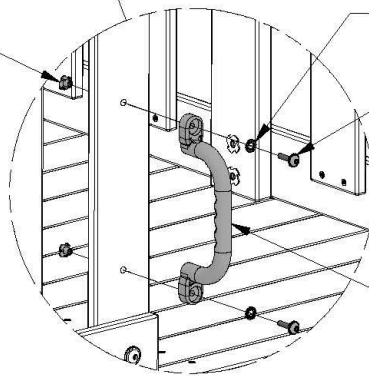

072 (x2)
TUERCA EN T: 1/4"

138 (x2)
ARANDELA: 6 x 15

137 (x2)
PERNO BL: 1"

303 (x2)
ASIDERA PLÁSTICA COLOR AMARILLO

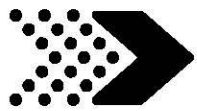

N5 | SOPORTE PARA TOPE DE PUERTA -
(x1) | **W4L14708**
5/8"x2 3/8"x4 7/8" (16x60x125)



J1 | TOPE DE PUERTA -
(x1) | **W4L14671**
1"x2 3/8"x2" (24x60x50)



H100086 | TORNILLO PFH
(x3) | 8x1 1/2



H100087 | TORNILLO PFH
(x2) | 8x1 1/4

N5 (x1)
SOPORTE PARA TOPE DE PUERTA

J1 (x1)
TOPE DE PUERTA

086 (x3)
TORNILLO: 1 1/2"

087 (x2)
TORNILLO - 1-1/4"

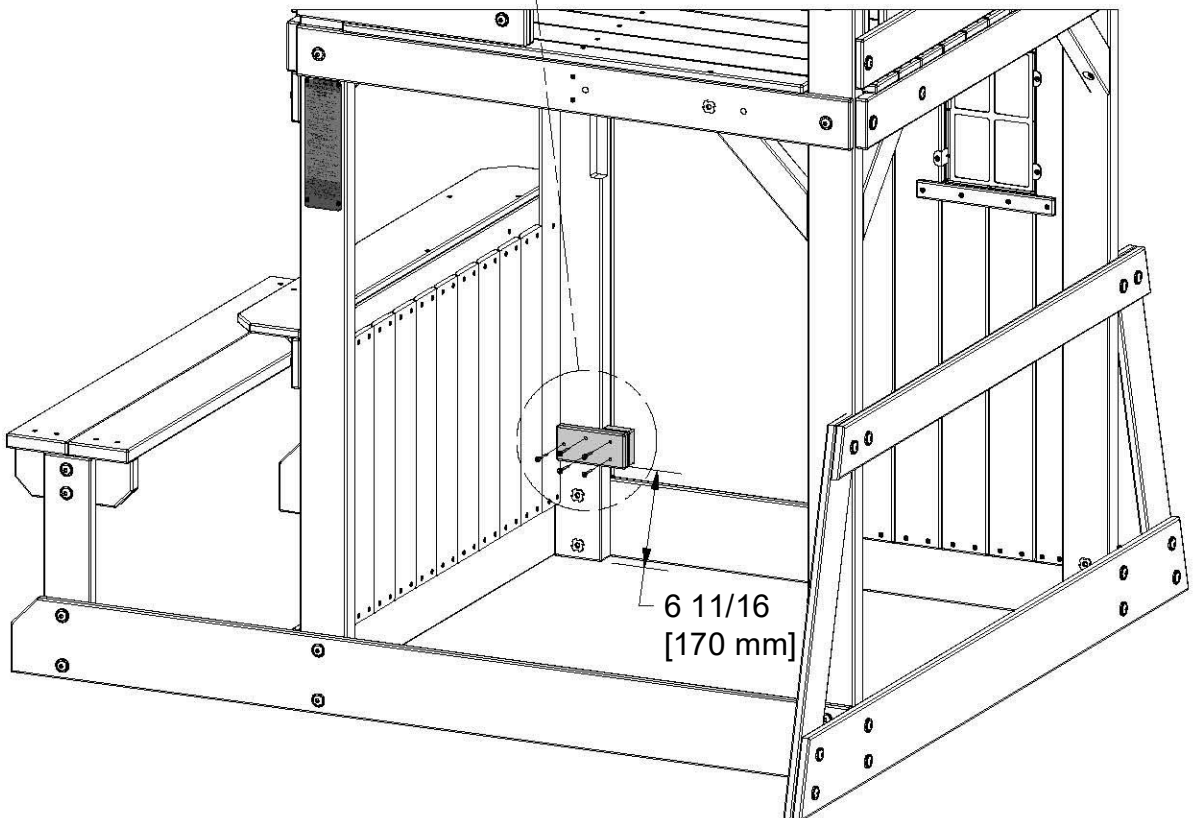

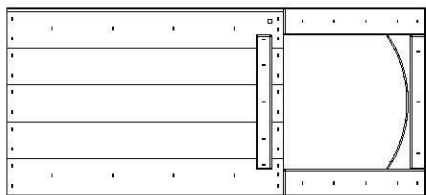

DR1 | GUÍA SUPERIOR DE TECHO - W2A02866
(x1) | 1 1/2"x16 3/8"x36 3/8" (38x416x924)



H100086 | TORNILLO PFH
(x11) | 8x1 1/2

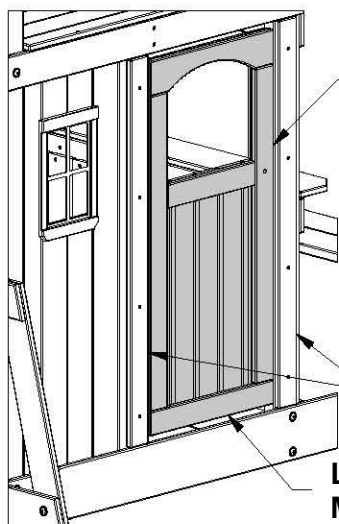

CENTRE LA PUERTA DE ARRIBA A ABAJO EN LA ABERTURA

N1

LA PUERTA DEBE QUEDAR AL MISMO NIVEL QUE LA SUPERFICIE DELANTERA DE LAS TABLAS 'N1'



CENTRE LA PUERTA DE ARRIBA A ABAJO EN LA ABERTURA

DR1 (x1)
PANEL DE PUERTA

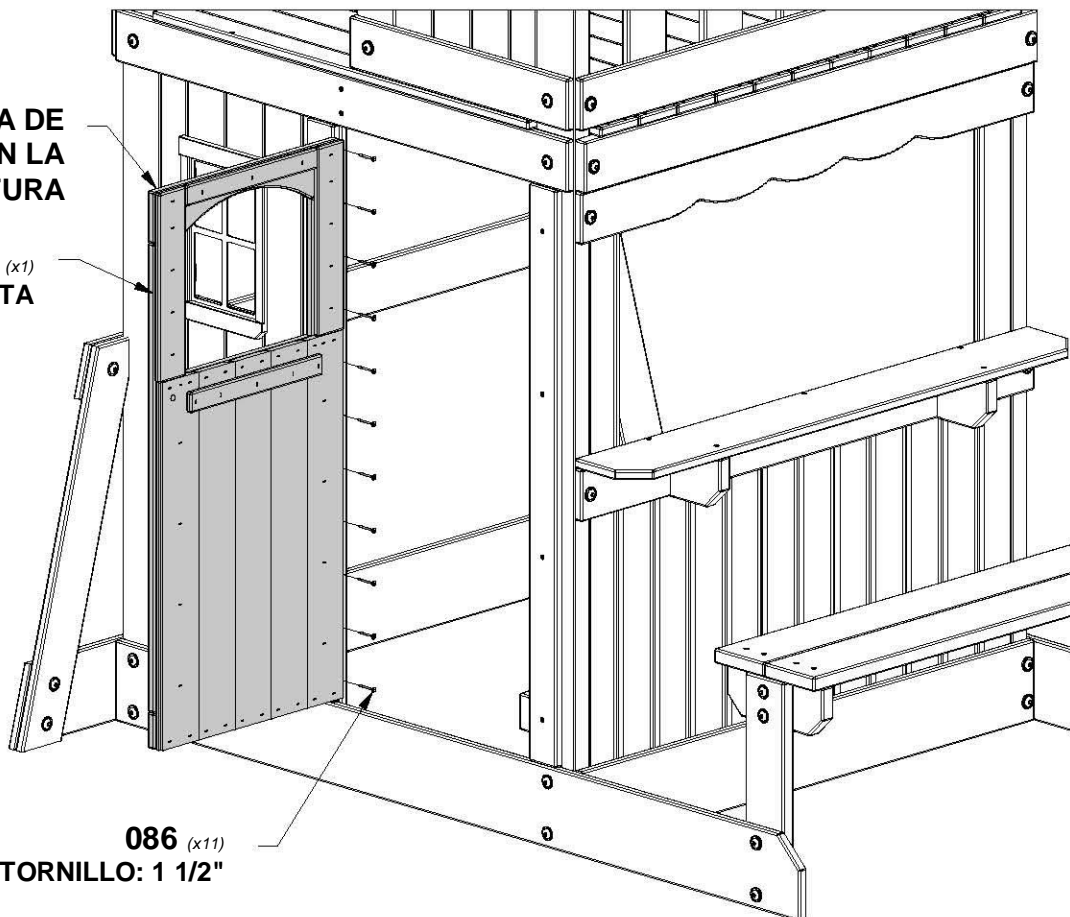

086 (x11)
TORNILLO: 1 1/2"

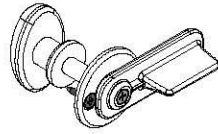
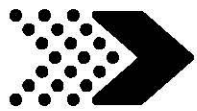

A6P00020 | KIT DE BOTÓN DE CIERRE
(x1)

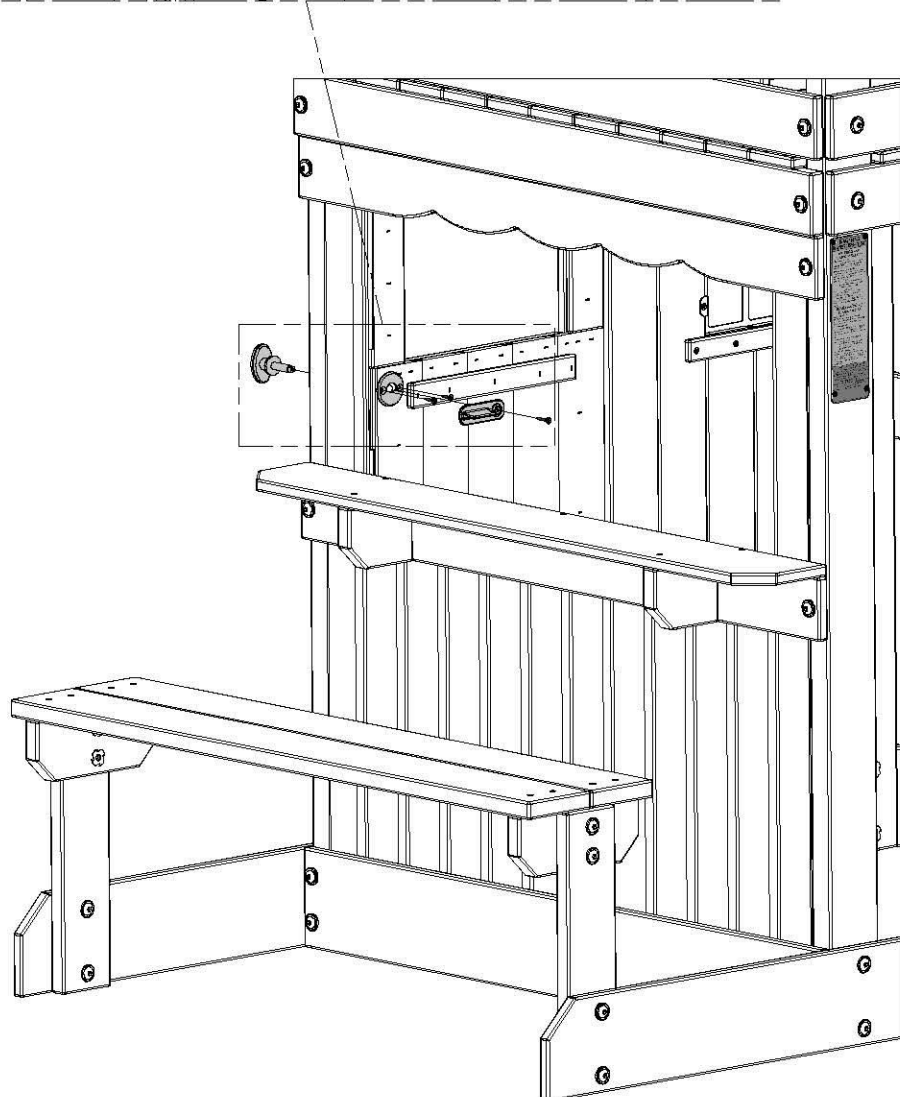
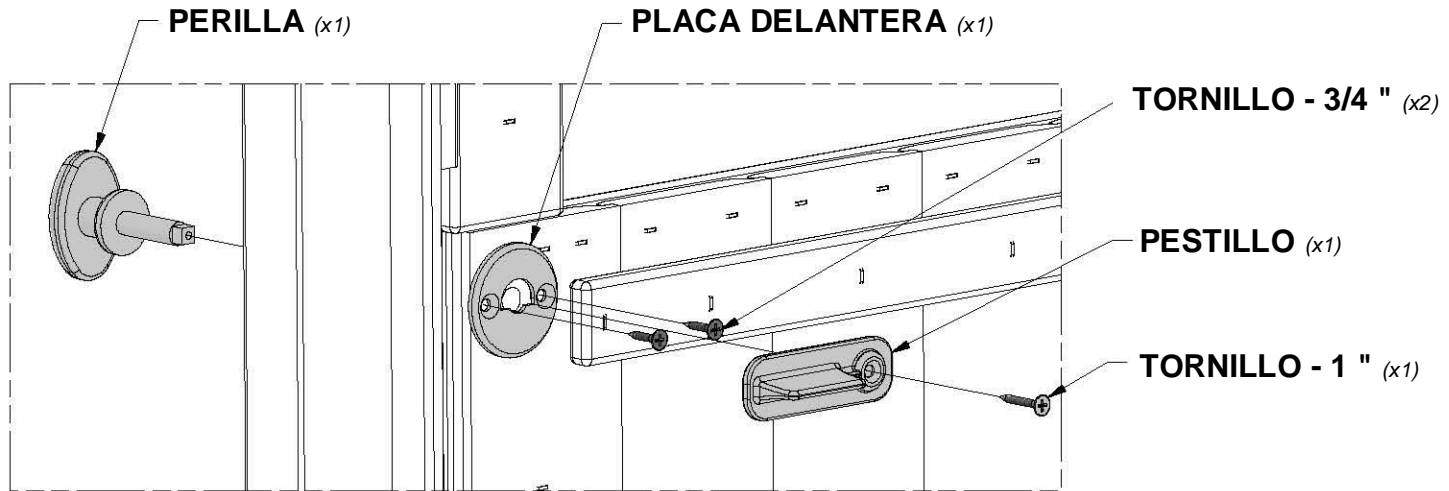

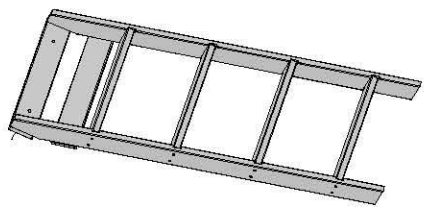

(x1) MONTAJE DE LA ESCALERA



H100010 | PERNO BL
(x2) | 5/16 x 1-1/2



H100030 | ARANDELA DE
(x2) | FIJACIÓN EXT.
8x19



H100074 | TUERCA EN T
(x2) | 5/16

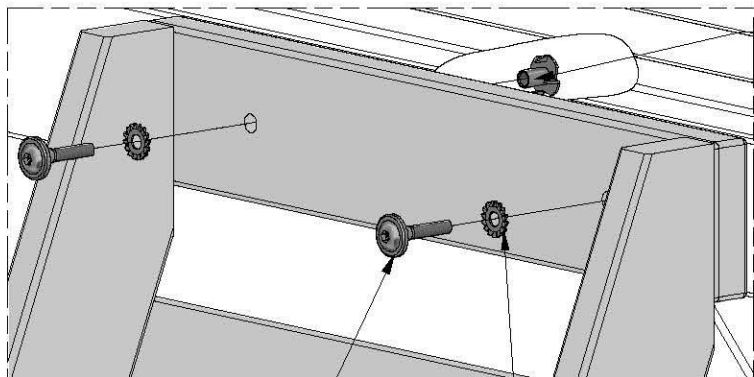

010 (x2)
PERNO: 1 1/2"

030 (x2)
ARANDELA: 8 x 19

074 (x2)
TUERCA EN T:
5/16"



NOTA:
INSTALE LAS TUERCAS T EN LAS
TABLAS ANTES DE REALIZAR EL
MONTAJE DE LA ESCALERA.

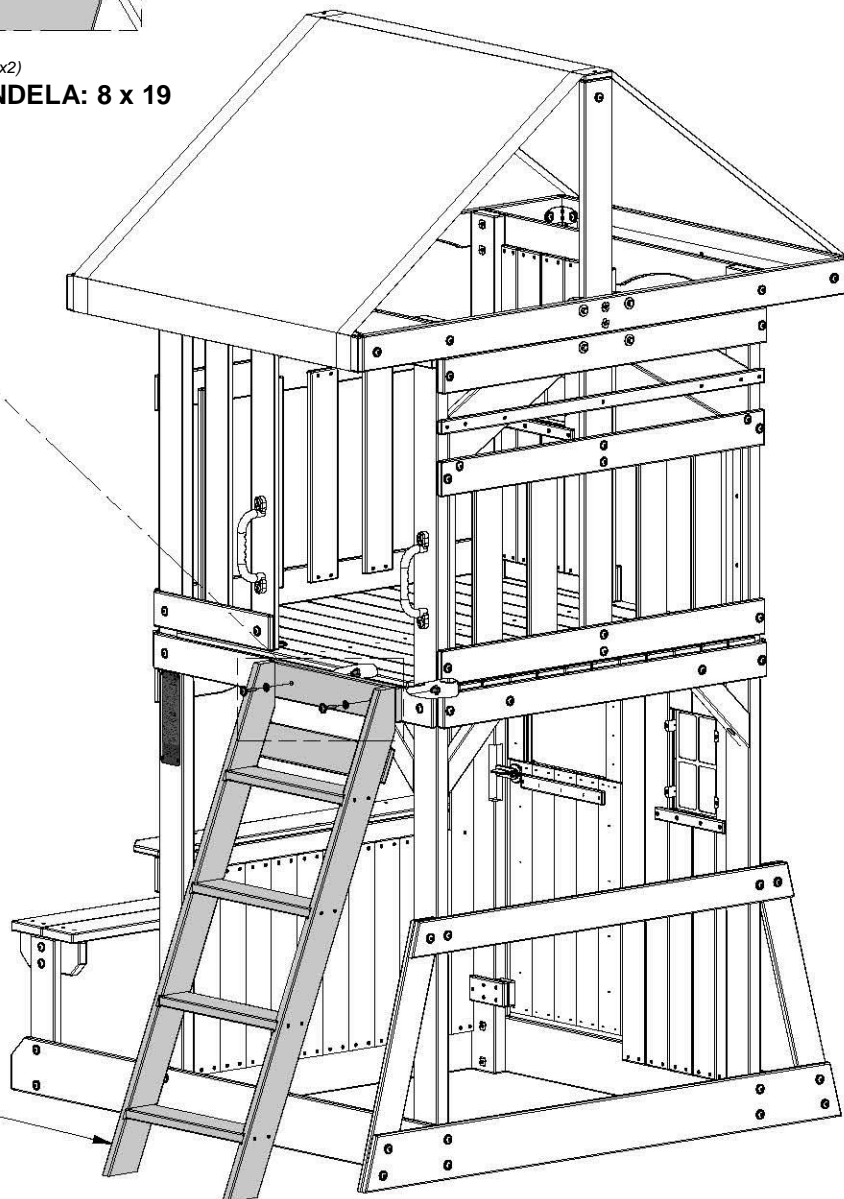

MONTAJE DE LA ESCALERA

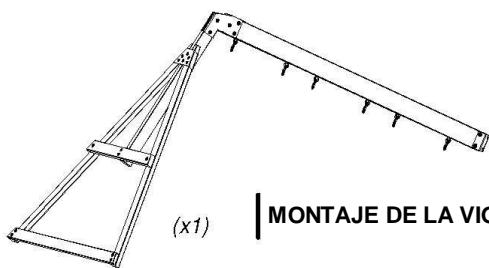
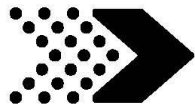

(x1) MONTAJE DE LA VIGA DEL COLUMPIO



A100164 | ETIQUETA DE IDENTIFICACIÓN DE BACKYARD (GRANDE): DE 3 A 10 AÑOS (x1)



H100044 | PERNO HEXAGONAL (x4) 5/16 x 2

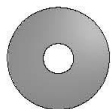

H100105 | ARANDELA PLANA (x4) 8x27



H100095 | ARANDELA DE PRESIÓN (x4) 5/16



H100074 | TUERCA EN T (x4) 5/16



H100124 | TORNILLO PFH (x4) 8 x 1/2

044 (x4) PERNO HEXAGONAL - 2" 095 (x4) ARANDELA: 5/16" 105 (x4) ARANDELA: 8 x 27

074 (x4) TUERCA EN T: 5/16"

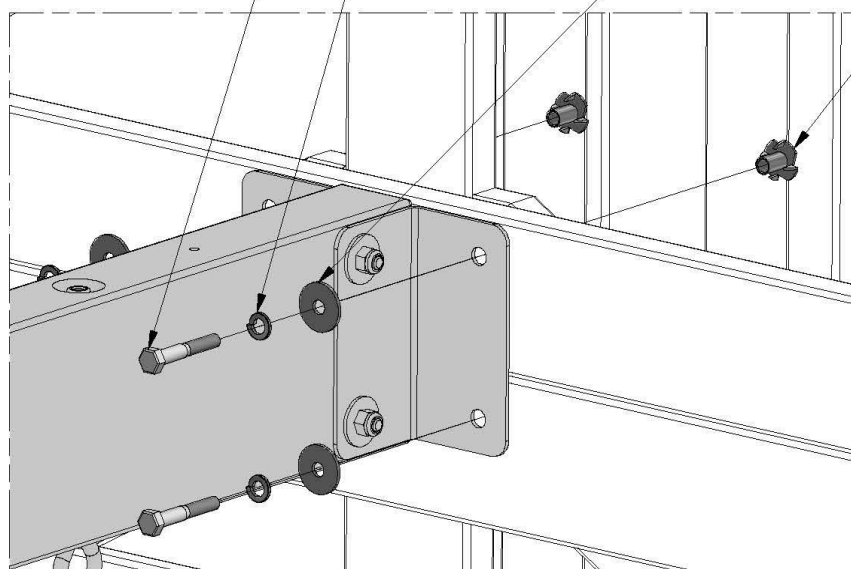
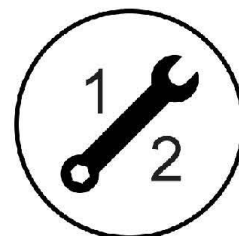
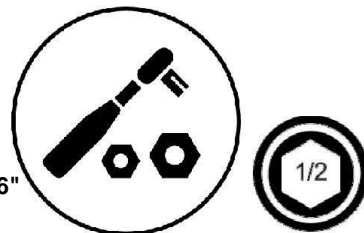

164 (x1) ETIQUETA DE IDENTIFICACIÓN DE BACKYARD (GRANDE): DE 3 A 10 AÑOS

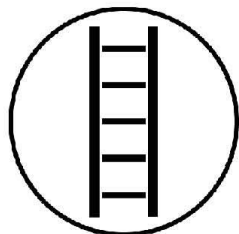

124 (x4) TORNILLO PFH 8x1/2

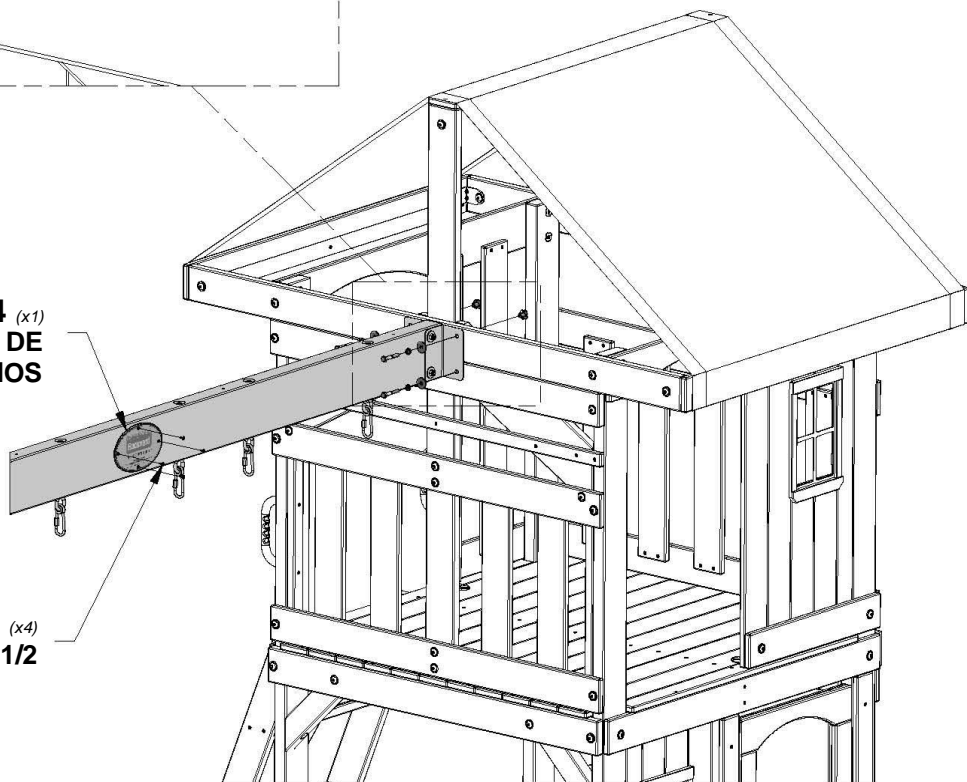



MONTAJE DEL FUERTE

PASO 34



9208063 | MONTAJE DEL TOBOGÁN
(x1)



H100115 | PERNO BL
(x3) | 5/16x1/2



H100074 | TUERCA EN T
(x3) | 5/16



NOTA:

1. PERFORE (3) AGUJEROS DE 7/16" DE DIÁMETRO A TRAVÉS DE LA BASE DEL TOBOGÁN Y LA PLATAFORMA EN LAS UBICACIONES INDICADAS.
2. INSTALE LAS TUERCAS T EN LAS TABLAS ANTES DE INSTALAR EL TOBOGÁN.

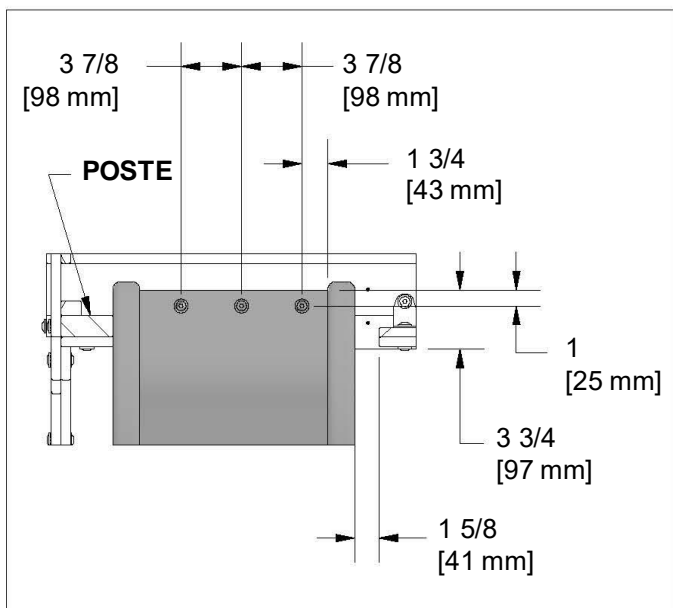

PATRÓN PARA PERFORAR

 **INSTALE EL TOBOGÁN CONTRA EL POSTE COMO SE MUESTRA.**

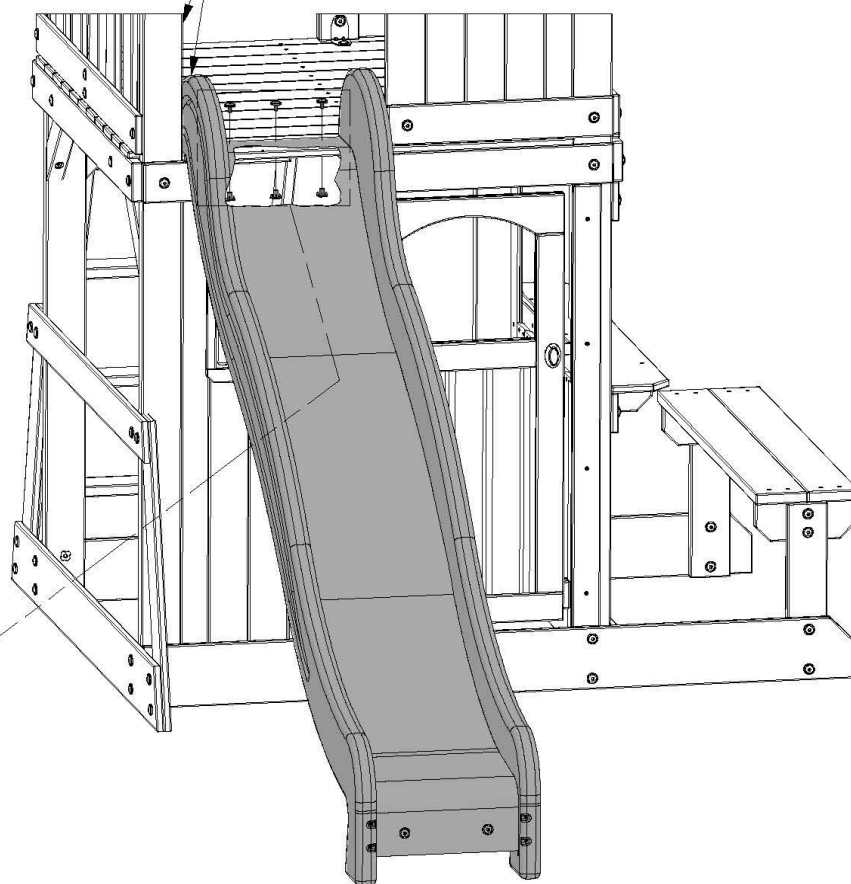

115 (x3)
PERNO - 1/2"

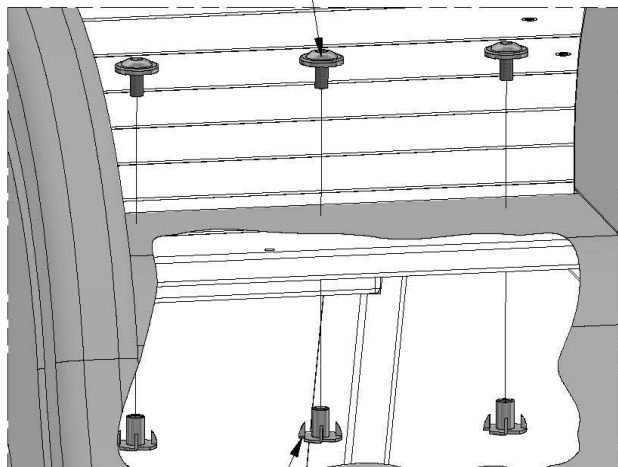

074 (x3)
TUERCA EN T: 5/16"



A100171 | ASIENTO COLUMPIO DE 22":
(x2) | COLOR AMARILLO



A100069 | MOSQUETÓN DE FIJACIÓN RÁPIDA
(x4)



A100068 | CADENA VERDE DE 51.25"
(x4)



NOTA:
SE RECOMIENDA QUE LA PARTE INFERIOR DE LOS ASIENTOS DE LOS COLUMPIOS NO SE ENCUENTRE A MENOS DE 13 7/8 PULGADAS (35 cm) SOBRE EL SUELO CUANDO HAYA UNA PERSONA SENTADA EN ESTOS.

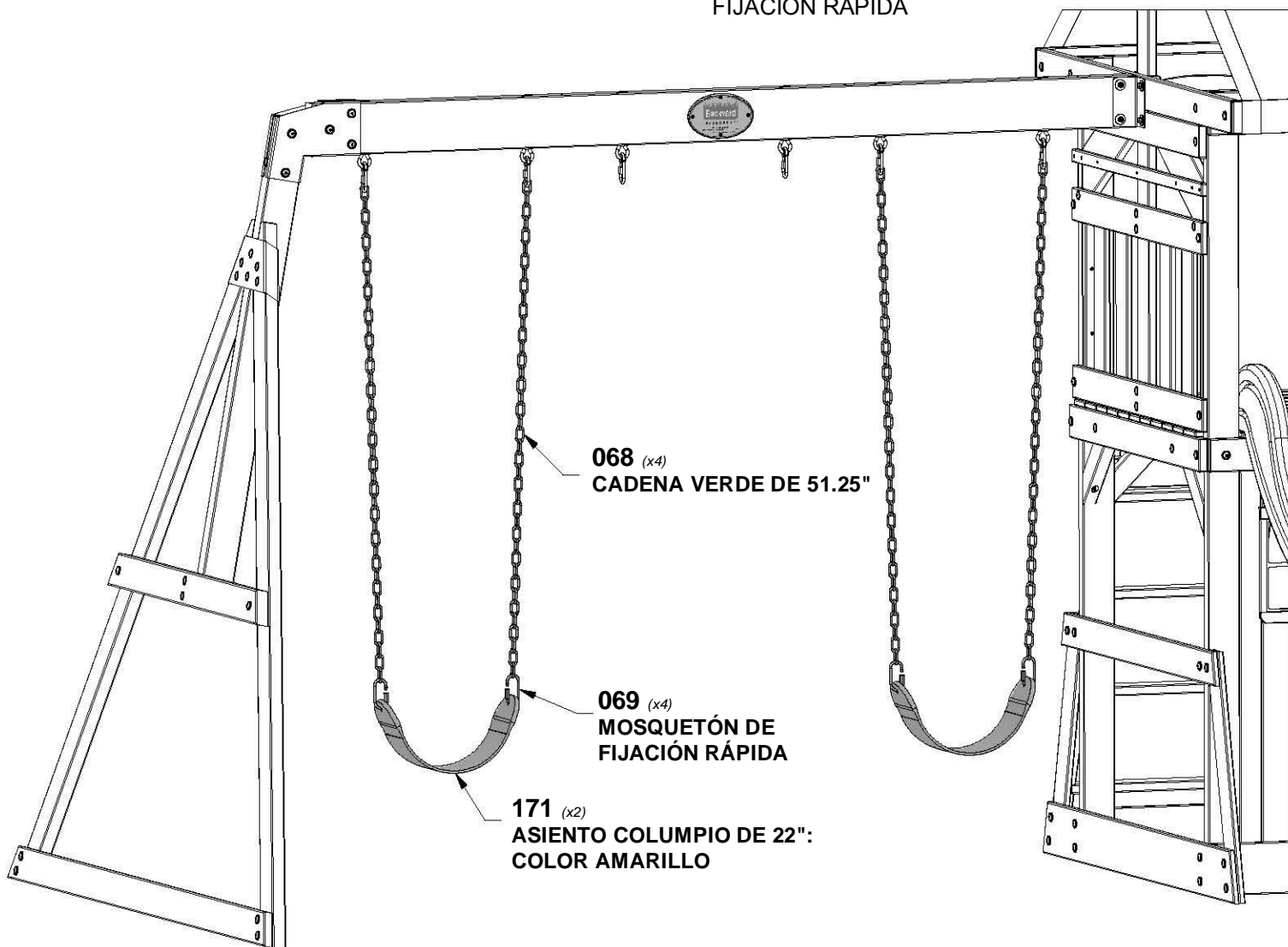
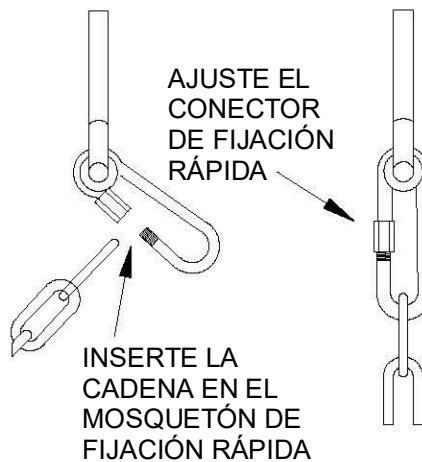

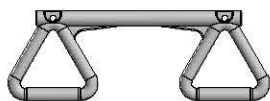

A6P00034 | TRAPECIO COLOR
(x1) | AMARILLO

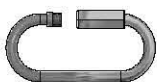

A100069 | MOSQUETÓN DE FIJACIÓN
(x2) | RÁPIDA



A100177 | CADENA VERDE DE 31"
(x2)

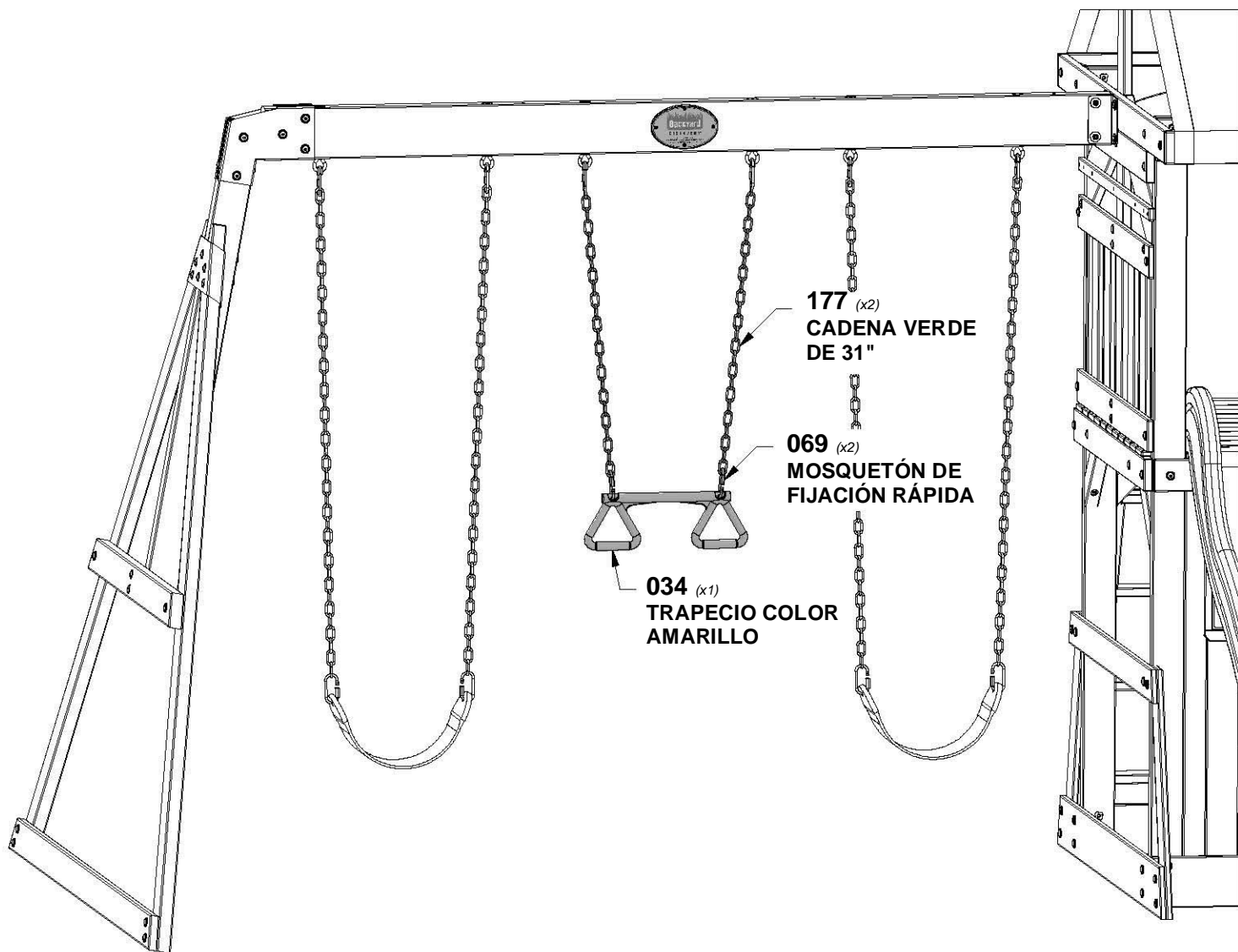
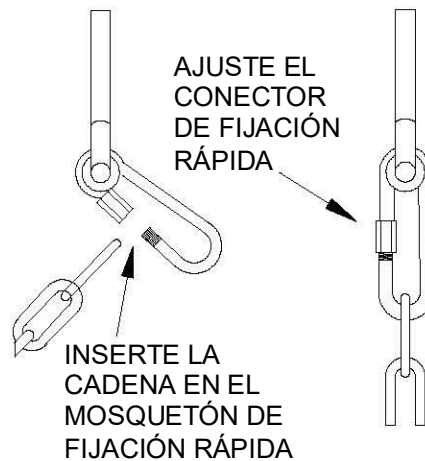

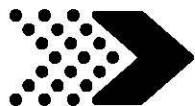

A100178 | ESTACA ROSCADA
(x6)

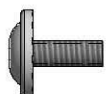

H100222 | PERNO BL
(x4) | 5/16 x 3/4



H100008 | PERNO BL
(x2) | 5/16x1



H100031 | ARANDELA DE
(x6) | FIJACIÓN EXT.
12 x 19



H100004 | CILINDRO DE TUERCA BL
(x6) | 5/16 x 5/8



NOTA
GIRE LA ESTACA PARA INSERTARLA DONDE SE INDICA. A CONTINUACIÓN, UTILIZANDO LAS ESTACAS COMO GUÍA, PERFORE UN ORIFICIO DE 7/16" (10 mm) PARA COLOCAR LAS PIEZAS METÁLICAS.

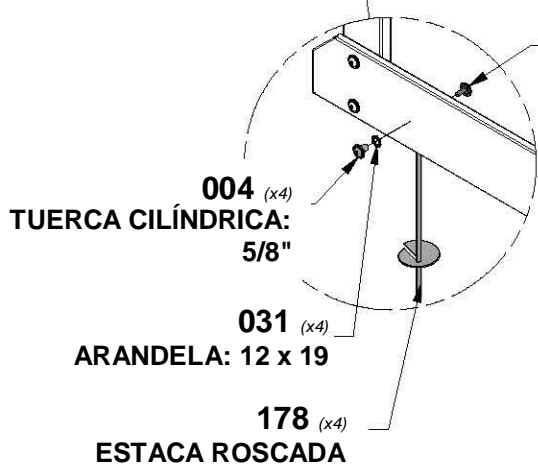

222 (x4)
PERNO: 3/4"

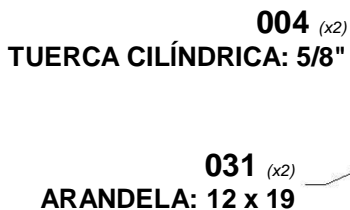

008 (x2)
PERNO - 5/16x1"



NOTA:
LAS UBICACIONES DE LAS ESTACAS SON LAS MISMAS DEL LADO OPUESTO.